



LAGUNA

151-Fusion1

Fusion 1 Krožna žaga

Navodila za uporabo



Producent

Laguna Tools Inc.

744 Refuge Way, Suite 200 Grand Prairie, Texas 75050

ZDA

Telefon: +1 800-234-1976

Spletna stran: www.lagunatools.com

Distributer

IGM tools and machines s.r.o.

Ke Kopanině 560, 252 67, Tuhoměřice

Češka republika, EU

Telefon: +420 220 950 910

E-naslov: sales@igmttools.com

Spletna stran: www.igmttools.com

2024-08-05

151-Fusion1 Priročnik za namizno žago LAGUNA SI v5.02.01 A4ob



PDF ONLINE
www.igmttools.info





ES IZJAVA O SKLADNOSTI

Mi
(proizvajalec)

Laguna Tools Inc.
744 Refuge Way, Suite 200, Grand Prairie, TX 75050, ZDA

Izjavljamo, da je izdelek: krožna žaga

Ime modela: Fusion1: Fusion2 & Fusion3

Izpolnjujejo osnovne varnostne zahteve ustrezne evropske direktive:
certifikat MD za ES-tipski preskus (2006/42/ES) s posodobljenimi standardi in dopolnjen s certifikatom o skladnosti LVD (2014/35/EU).

Oseba, ki pripravlja tehnično dokumentacijo v EU:
Ime: IGM nastroje a stroji s.r.o.
Naslov: Ke Kopanine 560, Tuchomerice, CZ-252 67
Tel.: +420 220 950 910
E-naslov: sales@igmttools.com

Uporabnik mora upoštevati navodila za namestitvev in priključitev, ki so navedena v navodilih in tehničnih dokumentih za namestitvev.

Ti temeljijo na naslednjih standardih:

- EN ISO 19085-1:2021
Lesnoobdelovalni stroji - Varnost - 1. del: Splošne zahteve
- EN ISO 19085-9:2020
Lesnoobdelovalni stroji - Varnost - 9. del: Namizne krožne žage (z drsno mizo in brez nje)

Odgovoren je za dokumentacijo: Laguna Tools Inc.

Ime : Stephen Stoppenbrink / generalni direktor
Funkcija

Podpis pooblaščne osebe

Datum : 01.07.2024

Kraj :

V 744 Refuge Way, Suite 200, Grand Prairie, Teksas 75050, ZDA
Telefon: +1 949 474-1200
Faks: +1 949 474-0150



SI – slovenščina

Navodila za uporabo (strojni prevod izvirnih navodil)

Spoštovana stranka,

Zahvaljujemo se vam za nakup in vas pozdravljamo v skupini lastnikov **orodij IGM Laguna Tools**. Zavedamo se, da je danes na trgu nešteto blagovnih znamk za obdelavo lesa, in cenimo, da ste se odločili za nakup stroja Laguna Tools podjetja IGM.

Vsak stroj podjetja Laguna Tools je bil skrbno zasnovan z mislijo na potrebe strank. S svojimi praktičnimi izkušnjami si podjetje Laguna Tools nenehno prizadeva ustvarjati inovativne in profesionalne stroje. Stroji, ki navdihujejo ustvarjanje umetniških del in s katerimi je užitek delati.

Kazalo vsebine

1. Izjava o skladnosti	4
1.1 Garancija.....	4
2. O priročniku.....	4
3. Specifikacija stroja	4
3.1 Sestavni deli stroja.....	4
3.2 Tehnični podatki.....	4
4. Splošna varnost pri delu	5
4.1 Uporaba stroja	5
4.2 Delovno območje	5
4.3 Osebna varnost	5
4.4 Uporaba stroja	6
4.5 Opomba o varnostnih elementih	6
4.6 Opozorila o elementih žage	7
4.7 Vzroki povratnega udarca in s tem povezane nevarnosti.....	7
4.8 Varnostno opozorilo za delo z žago	7
4.9 Električna napeljava	7
4.10 Ozemljitev	8
4.11 Obveščanje	8
4.12 Opozorilo o varnosti in pravilni uporabi stroja.....	8
5. Opis dela stroja	9
5.1 Nadzor	9
6. Nastavitev stroja.....	10
6.1 Prezem stroja in razpakiranje	10
6.2 Vsebina pošiljke.....	11
6.3 Pregled posameznih delov.....	11
6.4 Nastavitev stroja	12
6.5 Namestitvev/odstranitev namiznega vložka	14
6.6 Namestitvev/odstranitev varnostnih elementov.....	15
6.7 Zamenjava žaginega lista	17
7. Spremembe strojev	18
7.1 Prilagoditve vzdolžnega ravnila.....	18
7.2 Nastavitev kotnega ravnila.....	20
7.3 Prilagoditve tabele	20
7.4 Nastavitev nagiba in gredi	21
7.5 Prilagoditev varnostnih elementov	24
7.6 Podajalniki materiala	25
8. Vrste kosov.....	26
8.1 Vzdolžni prerez	26

8.2 Kotni vzdolžni prerez.....	27
8.3 Vzdolžno rezanje manjših obdelovancev.....	27
8.4 Prečni prerez.....	27
8.5 Kotni prerez.....	27
8.6 Poševni rez.....	27
9. Vzdrževanje	28
9.1 Zemljevid sestavnih delov enote žage	28
10. Odpravljanje težav	29
11. Shema napeljave in seznam delov	30

1. Izjava o skladnosti

Izjavljamo, da je ta izdelek skladen z direktivo in standardom, navedenim na strani 2 tega priročnika.

1.1 Garancija

Podjetje IGM tools and machines s.r.o. si vedno prizadeva zagotoviti kakovosten in učinkovit izdelek. Za uveljavljanje garancije veljajo veljavni pogoji podjetja IGM instrumenti in stroji s.r.o.

2. O priročniku

Namen tega priročnika je temeljito opisati nastavitve, vzdrževanje in prilagoditve vašega novega stroja. Poleg splošnih varnostnih navodil ta priročnik NE zajema opreme za obdelavo lesa ali kovin ter ustreznih varnostnih ukrepov, potrebnih za varno delovanje.

Obstaja več organizacij, ki izdajajo publikacije o varnem ravnanju, tehnikah in pravilni uporabi tega stroja.

3. Specifikacija stroja

3.1 Sestavni deli stroja

Profesionalni namizni vložek (nameščen na žago)
 250 mm rezilo (nameščeno na žagi)
 Odpiralni klin (nameščen na žagi) Kotno
 ravnilo (na strani žage)
 Držala za dodatke (nameščena na žagi)
 Vzdolžno ravnilo
 Pokrov diska
 Gredni ključ
 Montažni ključi



3.2 Tehnični podatki

Napajanje	230 V / 50 Hz / 1 faza
Vrsta motorja	Asinhronski motor na izmenični tok s kondenzatorjem TEFC
Poraba energije	1450 W
Moč	1100 W
Hitrost motorja	2850 vrt/min
Tok pri največji obremenitvi	6,5 A
Začetni kondenzator	200 µF
Kondenzator	35 µF
Vrsta stikala	Magnetno z zaščito pred preobremenitvijo
Prenos moči	Krmilni jermen 142J FJ
Napajalni kabel	2 m / H07RNF
Vtič	CEE 7/7
Splošno	
Načrt osnove (DxŠ)	565 x 520 mm
Dimenzije stroja (DxŠxV)	1550 x 1565 x 1100 mm
Dimenzije paketa (DxŠxV)	1330 x 700 x 790 mm
- Kartonska škatla	1330 x 700 x 790 mm
Teža stroja	110 kg
Transportna teža	120 kg
Ekstrakcija	100 mm, min. 934 m ³ /h
Tehtana raven zvočnega tlaka LpA	72,6 dB
Tehtana raven zvočne moči LwA	88,4 dB

Specifikacije žage

Premer kolesa	250 mm
Vpenjanje diska	30 mm
Hitrost gredi	3800 vrtljajev na minuto
Vrtenje diska	V nasprotni smeri urinega kazalca
Največja širina rezanja	765 mm na desni strani (1320,8 mm s podaljškom), 300 mm na levi strani
Največja višina rezanja pri 90°	79 mm
Največja višina rezanja pri 45°	56 mm
Nagib diska	45° levo, 3° nastavitev gredi
Dimenzije mize (D x Š)	792 x 1116 mm
Dimenzije mize s podaljškom (DxŠ)	792 x 1629 mm
Dimenzije stranskih mizic (DxŠ)	792 x 305 mm
Žleb za kotno ravnilo	19 in 23 mm, T-žleb
Vrsta vzdolžnega ravnila	Nastavljivo ravnilo z ekscentričnim
Dimenzije ravnila (DxŠxV)	670 x 80 x 17 mm
Vrsta vložka za žagin list	Profesionalni namizni vložek
Dimenzije vložka (DxŠxV)	372 x 104,5 x 13 mm
Delovna višina (tla - miza)	876 mm

4. Splošna varnost pri delu

Opomba: Preberite vsa varnostna navodila. Neupoštevanje varnostnih navodil lahko povzroči poškodbe stroja ter hude poškodbe upravljalca in mimoidočih. Vsa opozorila in navodila shranite za kasnejšo uporabo.

4.1 Uporaba stroja

Namizna žaga in ravnila se uporabljajo izključno za naslednje namene:

- Laminirani in nelaminirani materiali (npr.: iverne plošče, MDF, letve ...)
- Masivni les
- mavčne plošče, furnir z ustrezno pritrdilno napravo
- Dimenzijsko stabilne plastike (duroplasti, termoplasti). Rezanje teh materialov običajno ne predstavlja tveganja v smislu prahu, drobcev in produktov termične degradacije.

Orodja:

- Izbrani žagin list mora biti primeren za določen način dela in za določen material.
- Za žago so primerna samo rezila z zobmi iz mikrozmatega karbida s premerom do 250 mm in velikostjo vpenjalne luknje 30 mm.
- V žagi ne smete uporabljati rezil iz hitroreznega jekla ali krom-vanadijevih rezil.
- Žagini listi in njihove pritrdilne naprave morajo biti v skladu s standardom EN 847-1: 2013.

Lokacija žage:

- Naprava ni primerna za uporabo na prostem ali v prostorih, ki so izpostavljeni vlagi ali nevarnosti eksplozije.
- Stroj je treba uporabljati z ustreznim sistemom za odsesavanje.
- Primerna temperatura okolice: + 10 °C do + 35 °C.
- Primerna nadmorska višina: do 1000 m nad morjem.
- Vlaga: ne presega 50 % pri 35 °C.
- Predvidena uporaba vključuje tudi skladnost z našimi določenimi pogoji za delovanje, vzdrževanje in popravila ter varnostnimi informacijami iz priložnika.
- Namizno žago lahko uporabljajo, sestavljajo in vzdržujejo le osebe, ki so seznanjene s strojem in se zavedajo nevarnosti.
- Upoštevat je treba ustrezne predpise o preprečevanju nesreč in druga splošno sprejeta tehnična varnostna pravila.
- Popravila mora opraviti pooblaščen oseb. Uporabljajo se lahko samo originalni rezervni deli. Za škodo, ki je nastala zaradi uporabe neoriginalnih nadomestnih delov, ne jamčimo.

Opozorilo: stroj je prepovedano uporabljati v okolju, kjer obstaja nevarnost eksplozije!

4.2 Delovno območje

- Stroj hranite zunaj dosega otrok in oseb, ki ga ne znajo upravljati. Ne dovolite, da bi se mimoidoči dotikali stroja ali napajalnega kabla. Na delovnem mestu naj bo samo upravljaec stroja.
- Delovna površina naj bo čista in dobro osvetljena. Neočiščena delovna površina lahko omeji uporabo stroja in povzroči poškodbe.
- Prepričajte se, da je delovno območje varno in nedostopno neusposobljenim osebam in otrokom. Če je mogoče, zaklenite stroje in delovna območja ter pustite vse stroje izključene iz električnega omrežja.
- Naprave ali njenih delov ne shranjujte ali odlagajte na mokrih, vlažnih ali nevarnih mestih. Nikoli ne uporabljajte stroja v vlažnem ali mokrem okolju; obstaja resna nevarnost električnega udara. Izpostavljenost takšnemu okolju lahko povzroči poškodbe stroja ali poškodbe upravljalca. Stroja ne uporabljajte v prisotnosti vnetljivih tekočin ali plinov.
- Naprave ne uporabljajte v prisotnosti vnetljivih tekočin ali plinov. Stroj proizvaja iskre, ki lahko vžgejo prah ali hlape.

4.3 Osebna varnost

- Pri delu z električnim orodjem bodite previdni, pazite, kaj počnete, in uporabljajte zdravo pamet. Ne uporabljajte električnih orodij ali strojev, če ste utrujeni ali pod vplivom drog, alkohola ali zdravil. Že trenutek nepozornosti lahko povzroči hude poškodbe.
- Nosite zaščitna oblačila. Nosite zaščitna očala. Zaščitna oprema, kot so maska proti prahu, nedrešči varnostni čevlji, čelada ali zaščitna za ušesa, zmanjšuje verjetnost poškodb, če se uporablja pod ustreznimi pogoji.
- Izogibajte se nenamernemu zagonu stroja. Pred priključitvijo na električno omrežje se prepričajte, da stikalo ni v položaju za vklop.
- Pred vklopom naprave odstranite vse ključke ali orodja s površine naprave. Če med vklopom pustite na stroju kakršno koli orodje ali pribor, lahko povzročite poškodbe.
- Ne nagibajte se nad napravo. Pri delu vedno ohranjanje ustrezno ravnotežje in se ne nagibajte nad strojem. V nepričakovanih situacijah boste imeli večji nadzor nad strojem.
- Nosite primerna oblačila. Ne nosite ohlapnih oblačil ali nakita. Lasje in oblačila naj ne bodo v bližini gibljivih delov. Gibajoči se deli lahko ujamejo ohlapna oblačila, nakit ali dolge lase.
- Če imate možnost priključiti stroj na naprave za ekstrakcijo in podobne naprave, se prepričajte, da so pravilno priključene na te

sisteme. Uporaba odsesavanja zmanjša tveganja, povezana s prahom v delavnici.

- Tudi če ste navajeni delati s strojem, bodite previdni. Neprevidna uporaba lahko v delčku sekunde povzroči hude poškodbe.
- Najpomembneje je, da poznate svoj stroj. Preberite in razumite navodila za uporabo in etikete, ki so pritrjene na stroju. Seznanite se z uporabo, omejitvami in nevarnostmi, ki lahko nastanejo pri uporabi stroja.
- Nosite zaščitna očala. Uporaba nekaterih strojev zahteva dodatno zaščito obraza, ne le varnostna očala. Seznanite se s pravilno uporabo zaščitnih oblačil.
- Nosite zaščito sluha. Nekateri stroji delujejo pri visokih ravneh hrupa. Da bi se izognili poškodbam, vedno nosite zaščito sluha.
- Zaščitite se pred električnim udarom.
- Izogibajte se vsakršnemu fizičnemu stiku z ozemljenimi površinami in deli stroja, ki predstavljajo električno nevarnost.
- Izogibajte se naključnemu zagonu strojev.
- Pred priključitvijo na napajalnik se prepričajte, da je stikalo za napajanje v položaju "izklopljeno".
- Ne odstranjujte varnostnih elementov. Sestavni deli stroja, kot so razpiralni klin, pokrov žage, tlačni grebeni, podajalniki itd., so na stroju zaradi zmanjšanja nevarnosti poškodb. Te sestavne dele pustite na mestu, razen če imate na voljo varnejšo dodatno opremo.
- Vedno bodite pozorni in namenite stroju 100 % svoje pozornosti. Če tega ne upoštevate, lahko pride do resnih poškodb upravljavca stroja ali mimoidočih.
- Ne zanašajte se na varnostne funkcije. Upravljevalec tega stroja je 100 % odgovoren za svojo varnost. Zaščitne in varnostne funkcije, ki so priložene temu stroju, ne zadostujejo za zagotavljanje varnosti.
- Redno preverjajte stanje sestavnih delov stroja in njihove poškodbe. Pred vsako uporabo se prepričajte, da na stroju ali njegovih sestavnih delih ni poškodb ali nevarnosti poškodb. Če odkrijete poškodbo stroja ali sestavnega dela, takoj prekinite delo in stroj izključite iz uporabe, dokler sestavnega dela ne zamenjate.
- Opozorilo: Vsa popravila naj opravlja usposobljeno osebje.
- Opozorilo: Za popravila uporabljajte samo originalne dele za orodja Laguna Tools podjetja IGM. Drugi deli lahko povzročijo škodo na stroju ali poškodbe.
- Opomba: Uporabljajte samo priporočeno dodatno opremo. Druga dodatna oprema lahko povzroči poškodbe stroja ali poškodbe.

4.4 Uporaba stroja

- Orodja ne uporabljajte na silo. Uporabljajte pravilno orodje in stroj za predvideno nalogo. S pravim strojem ali orodjem bo delo opravljeno bolje in varneje.
- Če stikalo ne deluje, stroja ne uporabljajte.
- Vsako električno orodje, ki ga ni mogoče upravljati s stikalom, je nevarno in ga je treba popraviti.
- Pred kakršnikoli nastavitvami, zamenjavo dodatne opreme ali shranjevanjem odklopite napajanje in/ali odstranite baterijo, če jo je mogoče odklopiti. Takšni previdnostni ukrepi zmanjšajo tveganje nenamerne vklopa.
- Stroj hranite zunaj dosega otrok in ne dovolite, da ga upravljajo osebe, ki niso seznanjene s strojem ali temi navodili. Stroj je v rokah neusposobljenih uporabnikov nevaren.
- Vzdrževanje strojev in dodatne opreme. Preverite, ali so gibljivi deli pravilno poravnani ali pritrjeni in ali niso poškodovani. Če se stroj pokvari, ga pred nadaljnjo uporabo popravite.
- Veliko nesreč je posledica slabega vzdrževanja stroja.
- Orodja za rezanje naj bodo ostra in čista. Ustrezno vzdrževana orodja z natančnimi robovi se redkeje zataknejo in jih je lažje uporabljati.
- Stroj in njegovo dodatno opremo uporabljajte v skladu s temi navodili, ob upoštevanju delovnih pogojev in dela, ki ga je treba opraviti.
- Uporaba stroja za druga dela, kot so predvidena, lahko privede do poškodb ali poškodb stroja.
- Ročaji stroja naj bodo čisti, suhi, brez olja in maščobe. Spolzki ročaji in prijemalne površine preprečujejo varno upravljanje in nadzor stroja v nepričakovanih situacijah.
- Upoštevajte priporočeno hitrost stroja. Stroj bo opravljal boljše in varnejše delo, če bo deloval s pravilno hitrostjo.
- Uporabite prava orodja za delo. Spoznajte zmogljivosti in omejitve tega stroja. Preprosto povedano, ne poskušajte "potisniti kvadratnega obdelovanca skozi okroglo luknjo".
- Ustrezno pritrdite obdelovanec. Pri vseh delih, povezanih z obdelavo lesa in kovin, mora delavec obdelovanec ustrezno pritrditi z ustreznimi vpenjalnimi sponkami in vitami. Vedno uporabite vpenjalno sponko ali primež, če sta na voljo. Njuna uporaba je varnejša od držanja obdelovanca z roko.
- Za ta stroj obstaja samo ena pravilna smer podajanja. Ne potiskajte obdelovanca v napačni smeri podajanja.
- Naprave nikoli ne puščajte delovati brez nadzora.
- Ne puščajte stroja v pogonu, dokler se popolnoma ne ustavi. Če je stroj brez nadzora, ga izključite iz električnega omrežja.
- Izvajajte redno vzdrževanje. Uporabljajte le ostra in čista orodja, da zagotovite čisto in varno delo.
- Upoštevajte navodila za mazanje in vzdrževanje dodatne opreme. Redno preverjajte kable stroja in jih dajte popraviti, če so poškodovani. Redno preverjajte podaljševalne kable in jih v primeru poškodb zamenjajte. Med delom imejte čiste roke, na katerih ne sme biti olja ali masti.
- Razsvetljava. Zagotovite ustrezno osvetlitev delavnice in stroja.
- Sesanje. Med uporabo mora biti stroj priključen na sistem za odsesavanje, da se odstranijo drobcini in prah.

4.5 Opomba o varnostnih elementih

- Ne odstranjujte varnostnih elementov. Pokrovi morajo biti brezhibni in pravilno nameščeni. Pokrov, ki je zrahljan, poškodovan ali ne deluje pravilno, je treba popraviti ali zamenjati.
- Za vsak rez vedno uporabljajte zaščito žaginega lista in rezalni klin. Varnostni elementi zmanjšujejo nevarnost poškodb ali poškodb stroja pri rezanju z žago.
- Pred vklopom se prepričajte, da se niti razvijajoči klin niti pokrov diska ne dotikata diska. Stik teh delov med delovanjem lahko povzroči nevarnost.
- Odpiralni klin nastavite v skladu z navodili v tem priročniku. Nepravilna razmestitev, namestitev in poravnava lahko povzročijo neučinkovito delovanje odpiralnega klina.
- Za pravilno delovanje mora biti odvijalni klin med rezanjem v stiku z obdelovancem. Odvijalni klin ne zagotavlja zaščite pred povratnim udarom, če se na žagi režejo premajhni kosi in ga ne dosežejo. V tem primeru odvijalni klin nima možnosti za preprečevanje povratnega udarca.
- Uporabite ustrezen disk z razvijajočim se klinom. Za pravilno delovanje razvijalnega klina se mora premer žaginega lista ujemati z ustreznim razvijalnim klinom; telo žaginega lista mora biti tanjše od debeline razvijalnega klina, širina reza žaginega lista pa mora

biti večja od debeline razvijalnega klina.

4.6 Opozorila o elementih žage

- Nevarnost: nikoli ne približujte prstov k plošči. Trenutek nepozornosti ali zdrs lahko povzroči hude poškodbe.
- Obdelovance vstavljajte v rez samo proti smeri vrtenja. Rezanje obdelovanca v isti smeri, kot se vrti žagin list nad mizo, lahko povzroči poteg obdelovanca in vaše roke v rez.
- Pri vzdolžnem rezanju nikoli ne uporabljajte kotnega ravnila za podajanje obdelovanca. Pri prečnem rezanju s kotnim ravnilom ne uporabljajte vzdolžnega ravnila kot omejevalnika. Hkrati podajanje obdelovanca z vzdolžnim in kotnim ravnilom poveča verjetnost zagozditve ali povratnega udarca.
- Pri vzdolžnem rezanju premaknite obdelovanec za del med ravnilo in žagin list. Če je razdalja med rezilom in ravnilom večja od 150 mm, uporabite podajalnik. Če je manjša od 50 mm, uporabite podajalno ploščo.
- "Podaljšane roke" in podobni pripomočki ohranjajo roke na varni razdalji od rezila žage.
- Uporabljajte samo pribor za hranjenje, ki ga je dobavil proizvajalec ali je izdelan v skladu z njegovimi navodili. Ti podajalniki zagotavljajo zadostno razdaljo med roko in rezilom.
- Nikoli ne uporabljajte poškodovanega ali skrajšanega podajalnika. Poškodovan podajalnik lahko ob zdrs poškoduje vas in stroj.
- Vsekakor ne izvajajte nobenih nalog ročno. Za rezanje in vodenje obdelovanca vedno uporabljajte ravnila. "Ročno" pomeni, da za držanje in vodenje obdelovanca namesto ravnila uporabljate samo roke. Ročno rezanje vodi v slabo rezanje, povratni udarec in zatikanje.
- Vrtljivega diska nikoli ne nagibajte ali vleci čez njega. Nagibanje nad žago, npr. za obdelovanec, lahko povzroči poškodbe.
- Daljše obdelovance, ki segajo čez rob žage, držite za vzporedne dele. Predolgi ali preširoki obdelovanci se nagibajo ali vrtijo, zaradi česar lahko izgubite nadzor nad obdelovancem, kar lahko povzroči poškodbe ali nevarnost povratnega udarca.
- Z enakomerno hitrostjo vodite obdelovanec v rez. Med rezanjem obdelovanca ne zvijajte ali upogibajte. Če se stroj ali obdelovanec zatakne, takoj odklopite stroj od električnega napajanja in odstranite zataknenost.
- Če se žaga zatakne za obdelovanec, lahko pride do nevarnosti povratnega udarca ali preobremenitve motorja.
- Ko žaga še deluje, ne odstranjujte kosov odrezanega materiala. Material se lahko zatakne med ravnilo in žagin list ali v varovalo lista in tako odstranjevanje obdelovanca lahko povzroči poškodbe. Izklopite žago in počakajte, da se rezilo ustavi, preden odstranite material.
- Pri rezanju materiala, debelejšega od 2 mm, uporabite ustrezno ravnilo. Pretanek obdelovanec se lahko zatakne pod ravnilom in povzroči povratni udarec.

4.7 Vzroki povratnega udarca in s tem povezane nevarnosti

- Nikoli ne stojte neposredno pred diskom. Vedno stojte na tisti strani plošče, kjer je ravnilo. Povratni udarec lahko pri veliki hitrosti izstrelje obdelovanec v upravljalca stroja, ki stoji neposredno pred diskom.
- Nikoli se ne nagibajte nad žago z namenom, da bi držali obdelovanec. Lahko pride do naključnega stika z žaginim listom ali pa povratni udarec potegne prste v žagin list.
- Nikoli ne držite ali stiskajte obdelovanca, ki ga je treba rezati. Držanje ali stiskanje rezanega kosa lahko povzroči povratni udarec.
- Vzdolžno ravnilo poravnajte vzporedno s ploščo. Napačno poravnano ravnilo lahko nepravilno drži obdelovanec in povzroči povratni udarec.
- Posebno previdni bodite pri rezanju sestavljenih obdelovancev z nevidnimi spoji. Rezilo se lahko zatakne na delih, ki držijo obdelovanec skupaj, in povzroči povratni udarec.
- Opomba: zgornje varnostno opozorilo velja samo za stroje, pri katerih so podobni rezi dovoljeni v skladu z zasnovo in navodili.
- Velike obdelovance držite z dodatki, da preprečite zatikanje obdelovanca in povratni udarec. Veliki obdelovanci se pod lastno težo zvijajo. Oporniki morajo držati obdelovanec po vsej njegovi dolžini.
- Še posebej bodite previdni pri rezanju zvityh, zavozlanih ali nestandardnih obdelovancev, ki nimajo ravnega roba, po katerem bi jih lahko vodili vzdolž ravnila. Zvit, nestandarden ali zasukan obdelovanec je nestabilen in povzroča nepravilnosti pri rezanju rezila, zatikanje in povratni udarec.
- Na žagi nikoli ne režite več kot enega obdelovanca. Žaga se lahko zatakne na enem od obdelovancev in povzroči povratni udarec.
- Pri ponovnem zagonu žage z rezilom v obdelovancu izostrite rezilo v zarez, tako da zobje ne ovirajo materiala. Rezilo bi se ujelo v obdelovanec, ga dvignilo in povzročilo povratni udarec.
- Orodja vzdržujte čista, ostrá in natančna. Nikoli ne uporabljajte valovitih rezil ali rezil z zlomljenimi ali odlomljenimi zobmi. Ostra in natančna orodja zmanjšujejo zatikanje, povratne udarce in nenatančnost.

4.8 Varnostno opozorilo za delo z žago

- Vedno izklopite namizno žago in odklopite napajalni kabel, ko menjate žagin list ali nastavljate klin ali zaščito žaginega lista ali ko stroj pustite brez nadzora. S preventivnimi ukrepi boste preprečili nesreče.
- Motorja nikoli ne puščajte zagnanega brez nadzora. Stroj izklopite in ga ne zapuščajte, dokler ne preneha delovati. Žaga brez nadzora predstavlja nevarnost, ki je ni mogoče nadzorovati.
- Žago postavite na dobro osvetljeno mesto z ravnimi tlemi. Žaga mora biti postavljena v prostor, kjer je dovolj prostora ne le za žago, temveč tudi za različne velikosti obdelovancev. Če žago postavite v utesnjen, temen prostor in na neravna, spolzka tla, lahko pride do poškodb ali poškodb stroja.
- Redno čistite in odstranjujte prah s površine in okolice žage s sesanjem. Nakopičena žagovina je vnetljiva in se lahko samovžge.
- Žago je treba pritrditi. Nezavarovana žaga se lahko nepričakovano premakne ali prevrne.
- Pred vklopom žage z mize odstranite žagovino in morebitno orodje itd. Neurejenost na mizi lahko odvrne pozornost upravljalca ali zatakne žagin list.
- Vedno uporabite vpenjalni disk pravilne velikosti in oblike. Diski, ki se ne prilegajo gredi, bodo ob vklopu nenadzorovani in nevarni tako za upravljalca kot za stroj.
- Za vpenjanje rezila nikoli ne uporabljajte poškodovanega ali nepravilnega pribora (vijaki, matice, podložke). Posamezni dodatki za vpenjanje rezila so izdelani posebej za to žago in njeno varno uporabo.
- Nikoli ne stopajte na žago in je ne uporabljajte kot stolček. Žaga se lahko prevrne ali pa jo lahko ujamete z žaginim listom.
- Prepričajte se, da je disk nameščen v pravi smeri. V žago ne vstavljajte abrazivnih diskov ali diskov za krtačenje. Zaradi nepravilnega vpenjanja diska ali uporabe napačnega pribora lahko pride do poškodb.

4.9 Električna napeljava

- Vtič mora ustrezati tipu vtičnice. Nikoli ne spreminjajte vtiča. Ne uporabljajte adapterjev. Nespremenjeni in ustrezni vtiči odpravljajo

nevarnost poškodb.

- Najprej odklopite napajanje.
- Pred kakršnim koli spreminjanjem, zamenjavo ali servisiranjem odklopite stroj iz električnega omrežja.
- Napajanje. Stroj je zasnovan za 230 V/50 Hz/1-fazno napajanje.
- Za prilagoditev vseh električnih delov in priključkov se posvetujte z usposobljenim električarjem. Če tega ne storite, lahko pride do poškodb stroja ali električnega udara.
- Vtič. Zaradi različnih mednarodnih standardov naročeni stroj morda ne bo opremljen z vtičem. Stroj lahko priključi le usposobljen električar.
- Pazite, da ne poškodujete kabla. Kabel zaščitite pred poškodbami zaradi ostrih robov ali premikajočih se delov stroja. Poškodovani kabli povečujejo nevarnost električnega udara.
- Podaljševalni kabli. Pred uporabo podaljškov se posvetujte z usposobljenim električarjem. Morebitne poškodbe na podaljšku takoj popravite.
- Pri delu s strojem zunaj delavnice uporabite podaljšek z ustrezno stopnjo zaščite IP. Tako boste preprečili električni udar.
- Če je uporaba naprave v mokrem okolju neizogibna, uporabite napajalnik z zaščito pred prenapetostjo. Njegova uporaba zmanjša tveganje za poškodbe.
- Električna zaščita. Uporabnik lahko stroj priključi le na vtični tokokrog s prenapetostno zaščito.

4.10 Ozemljitev

- Ustrezna ozemljitev stroja zmanjšuje tveganje električnega udara.
- Izogibajte se stiku z ozemljenimi površinami, kot so cevi in radiatorji. Stik z ozemljenimi predmeti poveča nevarnost električnega udara.
- Vtiča ne nastavljajte. Ne odstranjujte nobenih delov vtiča.
- Uporabljajte samo trižične podaljške. Ne uporabljajte dvožičnih podaljškov.
- Napravo priključite le na pravilno ozemljeno električno omrežje.

4.11 Obveščanje

Opomba: Pred priključitvijo tega stroja na vir napajanja se prepričajte, da je napetost enaka tisti, ki je navedena na oznaki stroja. Preverite tudi, ali je vir napajanja opremljen z ustreznim odklopnikom in vtičem v skladu z lokalnimi električnimi predpisi. Če ste v dvomih, stroja ne priključite. Uporaba stroja z drugačno napetostjo, kot je navedena na nalepki, lahko povzroči poškodbe električnih komponent stroja, ki jih garancija posledično ne krije.

OPOZORILO: Del prahu, ki nastaja pri brušenju, rezanju, vrtnanju in drugih delovnih dejavnostih, vsebuje kemikalije, za katere je znano, da povzročajo raka, prirojene okvare ali druge poškodbe pri razmnoževanju. Primeri teh kemikalij so:

- Svinec iz svinčene barve.
- Kristalni silicijev dioksid iz opeke, cementa in drugih zidakov.
- Arzen in krom iz kemično obdelanega lesa.

Tveganje izpostavljenosti se razlikuje glede na to, kako pogosto opravljate tovrstno delo. Da bi zmanjšali izpostavljenost tem kemikalijam, delajte v dobro prezračevanem prostoru in uporabljajte odobreno varnostno opremo, kot so obrazne maske ali maske proti prahu, ki so posebej zasnovane za filtriranje mikroskopskih delcev.







4.12 Opozorilo o varnosti in pravilni uporabi stroja



Stroji, ki jih proizvaja podjetje Laguna Tools in dobavlja IGM Tools and Machines Ltd., so ob pravilni uporabi varni in skupaj s certifikatom CE izpolnjujejo tudi evropske standarde za varno uporabo strojev. Družbi Laguna Tools in IGM nikakor nista odgovorni za morebitne poškodbe ali smrt, do katerih pride pri uporabi tega izdelka. Vaša osebna varnost je 100-odstotno vaša odgovornost in uporaba tega izdelka zahteva vašo 100-odstotno pozornost.

Če niste prepričani o pravilnem postopku za delo, ki ga nameravate opraviti, ga NE izvajajte, dokler se ne obrnete na podjetje Laguna Tools ali IGM Tools and Machinery. Tu vam lahko svetujemo glede pravilne uporabe stroja.

Namen tega priročnika je temeljito opisati nastavitve, vzdrževanje in prilagoditve vašega novega stroja. Poleg splošnih varnostnih navodil ta priročnik NE zajema opreme za obdelavo lesa ali kovin ter ustreznih varnostnih ukrepov, potrebnih za varno delovanje.

Obstaja več organizacij, ki izdajajo publikacije o varnem ravnanju, tehnikah in pravilni uporabi tega stroja:

	Opozorilo! Spodnji simboli opozarjajo na upoštevanje pravilnih varnostnih postopkov pri uporabi tega stroja.
	Prste imejte na varni razdalji od žage.
	Varstvo okolja: električnih izdelkov ne smete odlagati skupaj z mešanimi odpadki. Reciklirajte jih v ustreznem centru za recikliranje. Za informacije o recikliranju se obrnite na lokalne oblasti ali prodajalca.
	Nosite masko proti prahu ali respirator.
	Nosite zaščito za oči.
	Nosite zaščito sluha.

	Pred popravilom odklopite iz električnega omrežja.
	Pred uporabo preberite vsa navodila in uporabniški priročnik.
	Nosite delovne rokavice.

5. Opis dela stroja

1. Začetek/zaustavitev
2. Vzdolžno ravnilo
3. Vodilo za sprednje ravnilo
4. Vodilo za zadnje ravnilo
5. Miza iz litega železa z utori
6. Podstavek s premičnimi kolesi
7. Kolesček za upravljanje višine gredi
8. Krmilno kolo za nadzor nagiba gredi
9. Sesalno grlo
10. Pokrov motorja
11. Vstavljanje tabele
12. Disk
13. Pokrov diska
14. Odpiralni klin
15. Ključ
16. Podajalnik
17. Kotno ravnilo

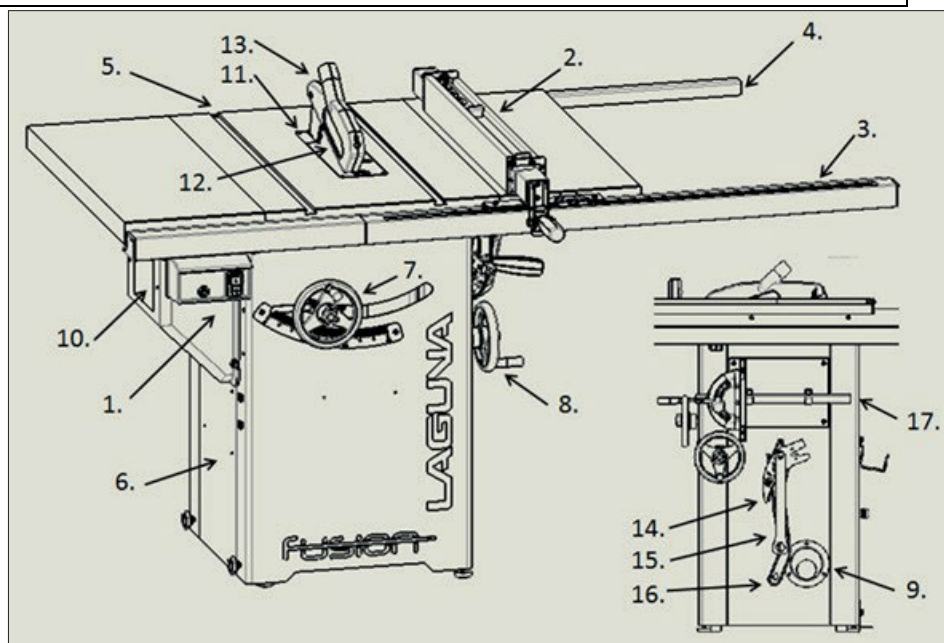

5.1 Nadzor

Zagon/ustavitev/varovalka

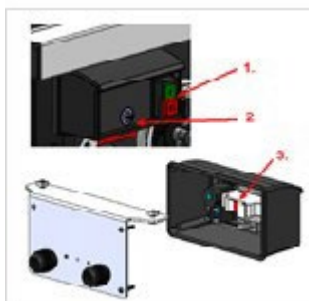

1. Magnetno stikalo
2. Varovalka
3. Zaščita pred preobremenitvijo

OPOZORILO: Pred menjavo varovalke vedno izklopite stroj in ga izključite iz električnega omrežja.

Prilagajanje višine diska

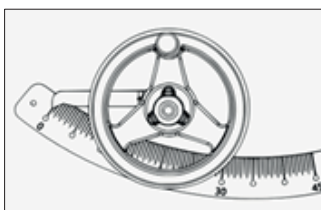

Z nastavitvijo višine gredi nastavite višino rezanja. Za krmilnim kolesom se nahaja ravnilo. V smeri urinega kazalca se premikate navzgor, v nasprotni smeri urinega kazalca se premikate navzdol.

Nagibanje diska

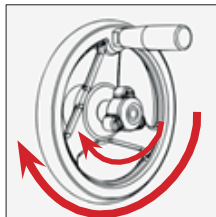

Upravljalnik nagiba je na desni strani podstavka. Levo v smeri urinega kazalca, desno v nasprotni smeri urinega kazalca.

Vzvod za zaklepanje ravnila

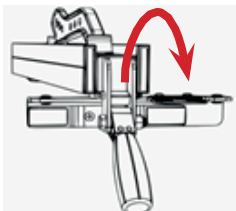

Zaklepanje vzdolžnega ravnila z ekscentrom trdno zagotavlja, da je ravnilo kjer koli na vzdolžni črti.

6. Nastavitev stroja

Bodite previdni: stroj je zelo težak. Za upravljanje stroja sta potrebni vsaj dve osebi.

Opomba: NE priključujte na elektriko, dokler stroj ni popolnoma sestavljen. Ne spreminjajte žage ali nameščajte delov, dokler je žaga priključena na elektriko.

Opomba: Da bi se izognili težavam in nesrečam med sestavljanjem, preberite celoten priročnik.

6.1 Prezem stroja in razpakiranje

Če je pošiljka poškodovana, posamezne poškodbe označite na pakirnem listu ali pa pošiljko zavrnite.

Takoj pokličite trgovino, kjer je bil stroj kupljen.

PRIPRAVA IN SKLADIŠČENJE Med pakiranjem je treba poskrbeti za zaščito pred korozijo in udarci. Stroj shranjujte pri temperaturi okolice -25 ~ 55 °C. Med prevozom in skladiščenjem pazite, da stroj ne bo izpostavljen dežju ali da ne poškodujete embalaže.

Pri prevozu ali rokovanju s strojem bodite previdni in to dejavnost prepustite usposobljenemu osebju, ki je usposobljeno za tovrstne dejavnosti!

Pri nakladanju ali razkladanju stroja pazite, da stroj ne zadane osebe ali predmeta! Izberite ustrezno možnost prevoza glede na težo stroja.

Prepričajte se, da najmanjša nosilnost transportne naprave ustreza teži stroja.

PREVOZ PRED RAZPAKIRANJEM

Stroj je standardno pakiran v veliki leseni škatli. Na sliki je prikazano vozilo za lažji prevoz stroja in pakiranje.



DOSTOPNOST

1. Prezemi žago.
2. Odvijte vijake iz transportne škatle.
3. Dvignite zaboj s palete.
4. Preverite vse sestavne dele.
5. Obrišite zaščitno olje.

Prezem žage



V tem stanju je naprava dobavljena iz tovarne.

Vzemite žago iz škatle

Za dvig žage iz škatle sta potrebna dva človeka. Žagi je priložena dodatna oprema. Preden žago dvignete iz škatle, previdno odstranite dodatke v polistirenu in v ohišju žage.

Preverite vsebino paketa

1. Pravilo, ključ, podajalnik, sklop pokrova rezila
2. Kratko profilno ravnilo, komplet montažnih ključev
3. Dolgi del profila.

Obrišite olje za konzerviranje



Odstranite zaščitno embalažo in s krpo obrišite zaščitno olje.

Opozorilo: z oljem prepojena tkanina lahko predstavlja resno nevarnost požara. Odstranite jo na ustrezen način.

Priporočilo: za ohranjanje čistoče delovne površine in zaščito pred rjo priporočamo uporabo ustreznega zaščitnega voska. S tem boste zmanjšali tudi trenje med delovanjem. Za odstranjevanje rje uporabite ustrezna sredstva.

Opomba: Litoželezni in jekleni deli stroja so obdelani z zaščitnim oljem proti koroziji, vse te dele je treba pred začetkom delovanja stroja razmastiti s tehničnim alkoholom ali tehničnim bencinom.

6.2 Vsebina pošiljke

Pravilo
Podajalnik
Pokrov diska
Orodja za namestitvev
Držala za ravnila (držala za ravnila so morda že nameščena na podstavku stroja.)

Zadnji profil 2
Sprednji profil 2
Sestavni deli za montažo

Zadnji profil 1
Sprednji profil 1

Nameščen v računalniku
Vstavljanje tabele
Odpiralni klin
250 mm disk
Kotno ravnilo
Ključ
Držala za dodatke
Razširitev mize

Opomba: Sprednji profil ravnila je sestavljen iz dveh delov - dolgega in kratkega. Tudi zadnji profil je sestavljen iz dveh delov - dolgega in kratkega.

Opomba: Iz varnostnih razlogov ta stroj ni naprodaj z ravnilom za levo stran rezila. To ni manjkajoči del.

6.3 Pregled posameznih delov

Vaš novi stroj je bil večinoma že sestavljen v tovarni s certifikatom ISO 91001, kjer je bil tudi izdelan. Nekatere dele mora sestaviti uporabnik sam. Pred sestavljanjem stroja preberite naslednja priporočila.

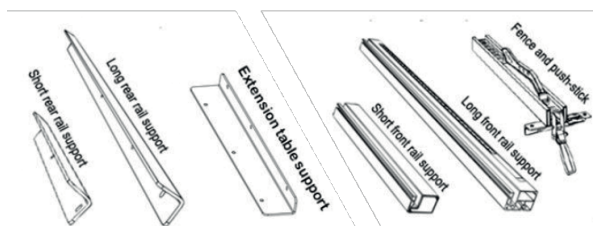

Kratek profil zadnje tirnice
Dolg profil zadnjega vodila
Podpora za zadnji raztegljivi del
Kratek sprednji profil
Dolg sprednji linijski profil
Vzdolžno ravnilo s podajalnikom

Pokrov diska



M8x1,5 + podložka + podložka + matica

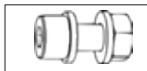

Vijak s kvadratno glavo 8x1,5 + podložka + matica



Držala za dodatke



6.4 Nastavitev stroja

1. Sestavite podstavek.
2. Pritrdite stranske mize.
3. Vijak na zadnjem kratkem profilu ravnila
4. Vijak na zadnjem dolgem profilu ravnila
5. Poravnajte zadnji profil in ga zategnite
6. Na sprednji strani mize vstavite vijake s t-rezom.
7. Vstavite daljši del sprednjega profila ravnila.
8. Vstavite krajši del sprednjega profila ravnila.
9. Povežite oba dela
10. Oba sprednja profila poravnajte z diskom
11. Poravnajte in pritrdite
12. Vstavite ravnilo
13. Stabilnost žage izravnjajte z nogami na podstavku, ki jih je mogoče nastaviti po višini.

1. Sestavite podnožje žage, ki je sestavljeno iz štirih delov. Povežite dele in namestite noge na dno podstavka. Namestite zgornjo ploščo podstavka in pritrdite zgornji del žage na podstavek.
2. Stranske mizice iz litega železa pritrdite na mizo iz litega železa.
3. Vijak na zadnjem kratkem profilu
S priloženim ključem in inbusom nežno privijte (2) vijaka, podložki in matici v kratko sprednje vodilo ravnila in na zadnjo stran mize na levi strani. Ne zategujte: te vijake pustite zrahljane in počakajte, da so vsi deli profila pritjeni.

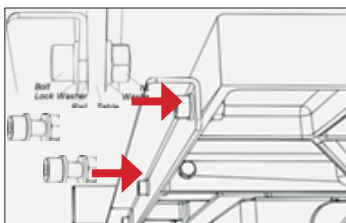

4. Vijak na zadnjem dolgem profilu
Ponovite korak 1 za daljši del sprednjega profila ravnila z vijaki (3), podložkami in maticami. Sestavite na enak način kot v koraku 1.
OPOMBA: Če še niste privili držal za ravnilo, jih lahko privijte zdaj.

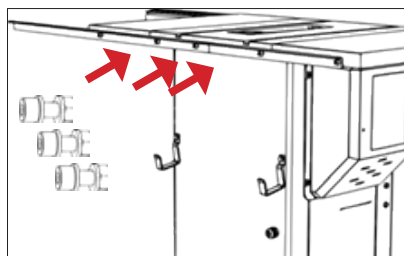

5. Poravnajte zadnji profil, zategnite

Ponovite korak 1 za daljši del sprednjega profila ravnila z uporabo vijakov (3), podložk in matic. Sledite sliki iz koraka 1. OPOMBA: Če še niste privili držal za ravnilo, lahko to storite zdaj.

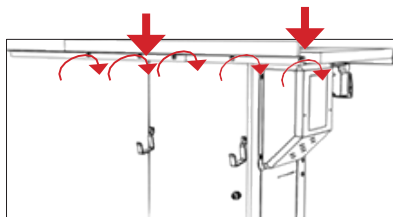

6. T-vijake s sprednje strani vstavite v mizo

Privijte vijake s kvadratno glavo (5), podložke (5) in matice (5), vendar jih ne zategnite preveč. Zadostuje nekaj obratov. Pripravite (2) profila ravnila.

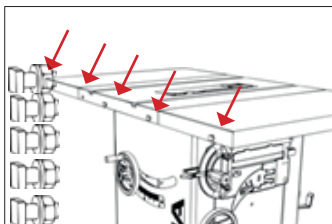

7. Vstavljanje sprednjega dolgega profila

Vstavite dolg sprednji profil ravnila. NE zategujte: te vijake pustite zrahljane in počakajte, da so vsi deli profila pritrjeni.

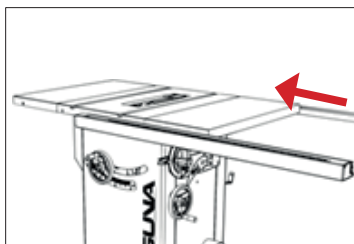

8. Vstavite kratek profil s stikalom

Na prvi vijak s kvadratno glavo namestite krajši del profila ravnila. POMEMBNO: Preden sestavite oba dela profila, vstavite sklop za pritrditev stikala. NE ZATEGUJTE.

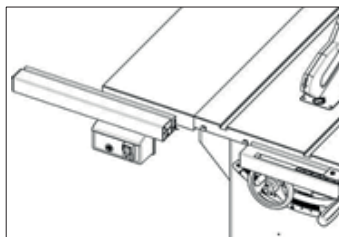

9. Primerjajte oba dela

Poravnajte sprednja dela profila in ju združite s pomočjo povezovalnih trnkov.

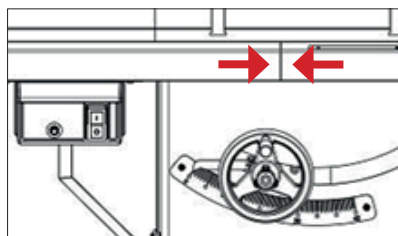

10. Poravnajte z diskom

Poravnajte sprednja dela profila in ju združite s pomočjo povezovalnih trnkov.

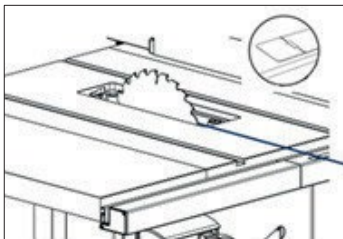

11. Poravnajte sprednji profil, zategnite

S pomočjo druge osebe poravnajte sprednji profil z mizo s pomočjo roba ohlapnega dela profila. Potisnite na rob, medtem ko oba dela trdno držite skupaj. Hkrati pritrdite vijake

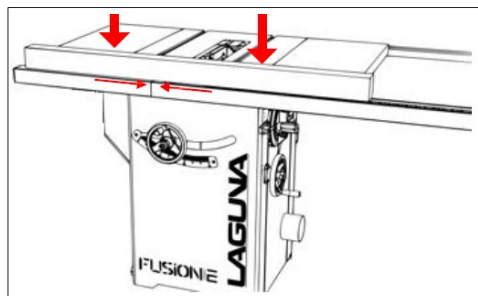

12. Vstavite ravnilo

Na žago položite ravnilo s sprednjim in nato še z zadnjim delom. Preden postavite ravnilo na mizo, se prepričajte, da je zaporna ročica v odprtem položaju.



13. Primerjajte položaj žage

Za primerjavo stabilnosti žage uporabite dve nastavljivi nogi na spodnji strani podstavka. Manjša zaporna vijaka na levi strani upravljata blokado koles za premikanje žage.

6.5 Namestitev/odstranitev namiznega vložka

1. Odklopite žago od električnega napajanja!
2. Namizni vložek vstavite s hrbtno stranjo.
3. Vstavite celoten vložek v tabelo.
4. Vstavek pritrdite z ekscentričnim zaklepanjem.
5. S črvčki poravnajte položaj vložka glede na tabelo.

Opomba: Žagi je priložen namizni vložek. Vložek je tovarniško izrezan. Zaradi tega se lahko v žagi po rezanju pojavi umazanija.

Namestitev namiznega vložka

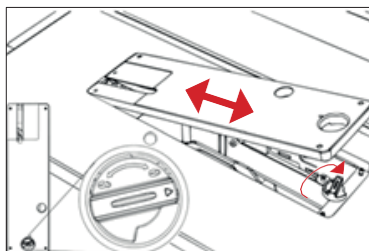

OPOZORILO: PREPRIČAJTE SE, DA ŽAGA NI PRIKLJUČENA NA ELEKTRIČNO OMREŽJE. Pri odstranjevanju ali nameščanju obloge morate odkleniti ključavnico obloge. Nato v mizo vstavite zadnjo stran vložka in nato še sprednjo.

Poravnava vložka

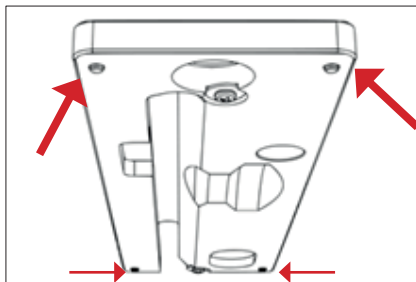

S črvi prilagodite položaj vložka glede na mizo.

Opomba: Prepričajte se, da je vložek za mizo pod nivojem same mize. Vložek, ki je višje od mize, lahko ovira podajanje obdelovanca, povzroči poškodbe ali poveča verjetnost povratnega udarca.

6.6 Namestitvev/odstranitev varnostnih elementov

A: Žagin list

B: Sprostitveni mehanizem odvijalnega klina C: Vzvod za sprostitvev odvijalnega klina

D: odpiralni klin

E: Pokrov diska

F: Zaključek parametrov diska

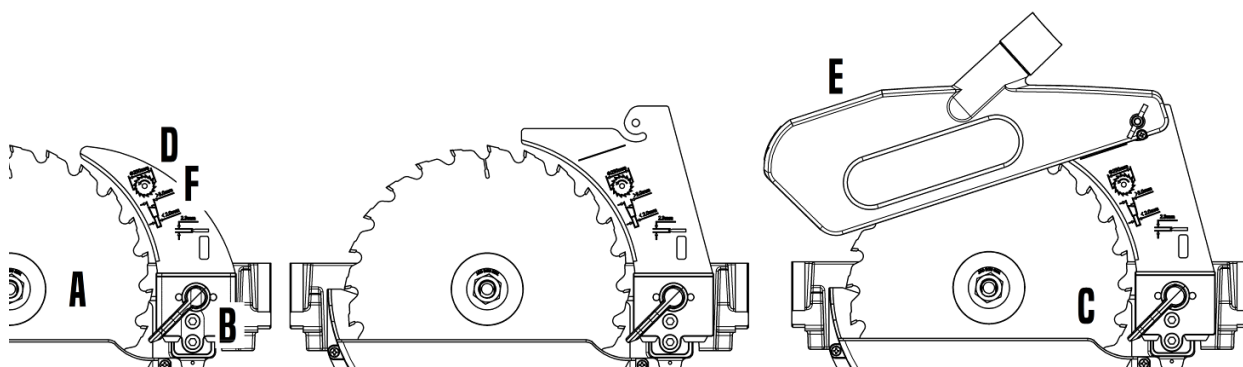

Podatki o razvijajočem se klinu

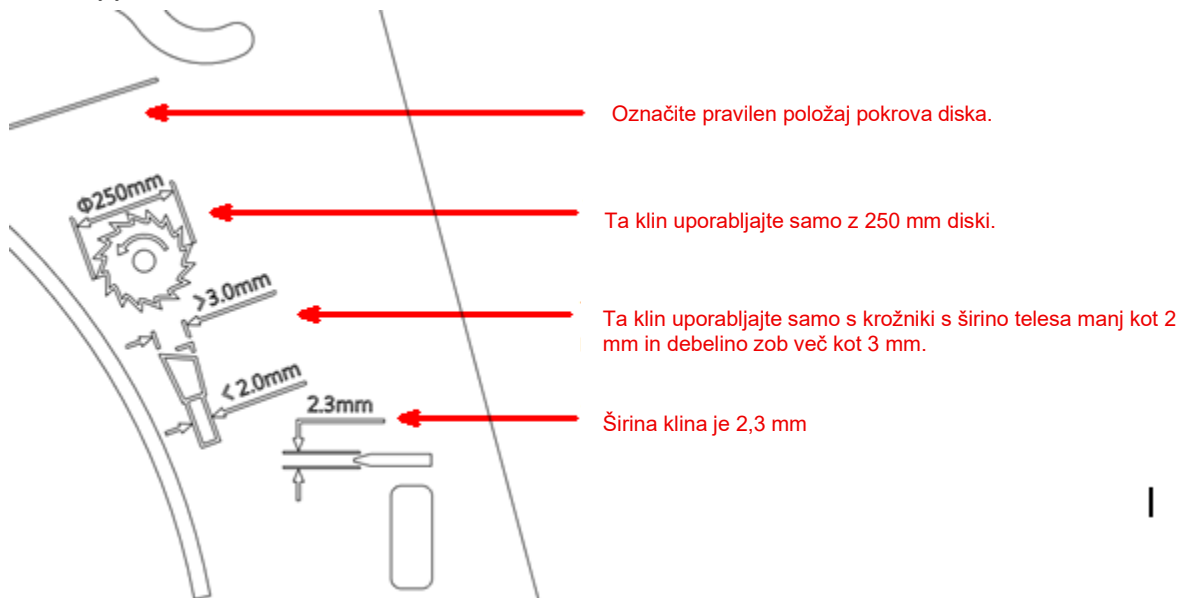

Opomba: s strojem niso bili preizkušeni nobeni drugi klini za trganje, razen tistih, ki jih je izdelala Laguna. Zato opozarjamo, da ne uporabljajte dodatkov drugih blagovnih znamk. Da bi zmanjšali tveganje poškodb, lahko s tem izdelkom uporabljate le priporočeno dodatno opremo Laguna.

- Opomba o plošči

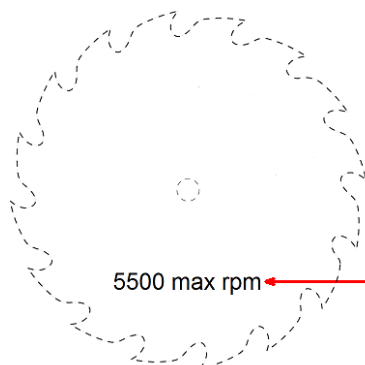

Ne uporabljajte lista s priporočeno hitrostjo, ki je nižja od hitrosti žage.

Namestitev mešalnega klina

1. Odklopite žago od električnega napajanja!
2. Prepričajte se, da je ključavnica odklenjena.
3. Vstavite odvijajoči klin s pokrovom.
4. Prepričajte se, da je klin pravilno vstavljen.
5. Zaklenite mešalni klin.
6. Ponovno vstavite vstavek mize.

OPOZORILO: Če rezilo ni poravnano s klinom za odvijanje, ga prilagodite v skladu s poglavjem Nastavitve stroja v tem priročniku.

3. Vstavite mešalni klin



OPOZORILO: PREPRIČAJTE SE, DA ŽAGA NI PRIKLJUČENA NA ELEKTRIČNO OMREŽJE. Po odstranitvi vložka in odprtju zaklepnega mehanizma (dvignite sivo ročico) vstavite rezilni klin v luknjo.

4. Vstavite na levo od vpenjanja



Previdno vstavite klin v luknjo in ga pritisnite. Prepričajte se, da je klin trdno vpet v luknjo in da je do konca potisnjen v vpenjalni mehanizem. Zagrabite klin, drugo roko pa imejte prosto za zaklepanje.

5. Zaklepanje s sivo ročico



Z levo roko trdno držite klin, s palcem desne roke pa zaklenite sponko klina.

6. Ponovno vstavite namizni vložek

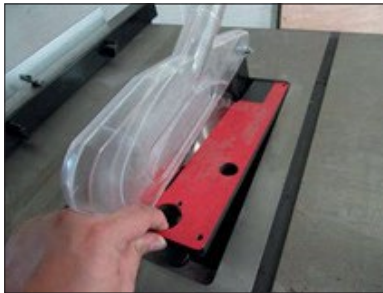

Dvignite pokrov diska in vstavite namizni vložek. Vstavek zaklenite.

POZOR: Prepričajte se, da je mešalni klin poravnan z rezilom. Če nista poravnana, ju prilagodite v skladu s poglavjem Nastavitve stroja v tem priročniku.

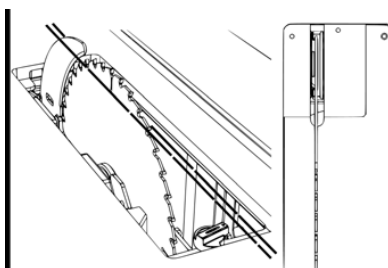

6.7 Zamenjava žaginega lista

1. Odklopite žago od električnega napajanja!
 2. Odstranite pokrov rezila, odvijalni klin in namizni vložek.
 3. Nastavite nagib rezila na 0 stopinj in ga zaklenite.
 4. Žagin list iztegnite, kolikor je mogoče.
 5. Vključite žagin list (rdeča ročica).
 6. Odvijte matico na gredi.
 7. Odstranite ali vstavite ploščo.
- OPOMBA: Prepričajte se, da so zobje rezila usmerjeni proti sprednjemu delu žage (kot je prikazano).

2. Odstranite vso dodatno opremo



OPOZORILO: PREPRIČAJTE SE, DA ŽAGA NI PRIKLJUČENA NA ELEKTRIČNO OMREŽJE. Za dostop do matice z žage odstranite vsa varovala.

3. Nastavite nagib na nič.



Nastavite nagib diska na 0 stopinj in zaklenite gibanje kolesa, da se med odstranjevanjem ali nameščanjem diska ne premakne.

4. Raztegnite disk, kolikor je mogoče

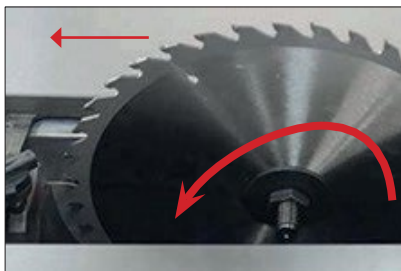

5. Vključite disk



6. Odstranite prirobnico in matico



7. Spremembe strojev

Vaš stroj Laguna je tovarniško nastavljen za delovanje, vendar je dobro, da ga še enkrat preverite in se prepričate, da deluje varno.

7.1 Prilagoditve vzdolžnega ravnila

Namestitev ravnila:

Pravilo mora biti na desni strani plošče. V tem položaju lahko ravnilo prosto premikate. Pravilnika nikoli ne smete uporabljati na levi strani plošče.

1. Odklopite žago od električnega napajanja!
2. Z obema rokama primite ravnilo s sproščeno ključavnico.
3. Vstavite ravnilo v profil.
4. Preverite zaklepanje in ga po potrebi prilagodite.

3. Vstavite ravnilo v utor

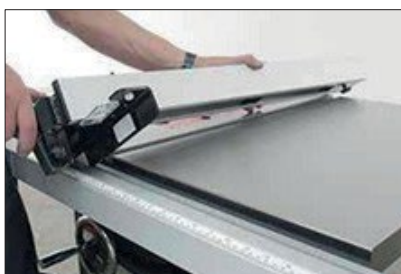

Medtem ko držite ravnilo in ročico ključavnice, dvignite ročico in odprite ključavnico. Vstavite ravnilo v vodilo.

4. Preverite zaklepanje

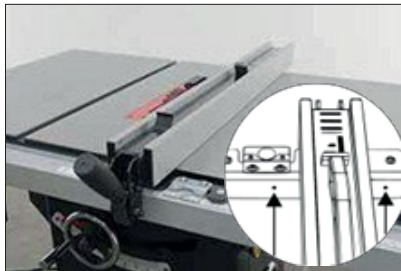

Pravilnika lahko vstavite kamor koli na desni strani rezila. Če imate težave z zaklepanjem, prilagodite vijake v sprednjem profilu.

Nastavitev merila (ravnila):

Skalo je treba ponastaviti po vsaki odstranitvi profila ravnila ali nastavitvi mize. Za natančno rezanje je treba ravnilo ponastaviti.

1. Odklopite žago od električnega napajanja!
2. Približajte ravnilo ploščici.
3. Spustite povečevalno steklo.
4. Prilagodite po potrebi
5. Privijte vijake povečevalnega stekla.

2. Vstavite ravnilo v utor

OPOZORILO: PREPRIČAJTE SE, DA ŽAGA NI PRIKLJUČENA NA ELEKTRIČNO OMREŽJE. Raztegnite rezilo in nanj potisnite ravnilo, ki se ne sme dotikati rezila. Da bi zagotovili zadostno razdaljo, med rezilo in ravnilo vstavite kos prepognjenega papirja.



4. Prilagodite iskalo na ravnilu

S križnim izvijačem sprostite vijake na povečevalnem steklu (ne odstranjujte povečevalnega stekla). Nastavite povečevalno steklo in privijte vijake. **OPOMBA:** Če nastavitev povečevalnega stekla ne zadostuje za ponastavitev ravnila, glejte korak 8 v poglavju Sestava



stroja.

Opomba: Na vzdolžnem ravnilu sta 2 povečevalni stekli, s katerima lahko prilagodite širino materiala glede na položaj aluminijastega profila - pokončno ali ležeče.

Nastavitev drsnih elementov ravnila:

Morda boste morali prilagoditi drsne elemente na ravnilu. Pravilo mora biti od mize oddaljeno 1-3 mm. Tako se boste izognili praskam na mizi in ujetju tankih obdelovancev pod ravnilo.

1. Odklopite žago od električnega napajanja!
2. Odklenite ravnilo.
3. Z inbusom nastavite višino sprednje strani ravnila.
4. S tipko nastavite višino hrbtne strani ravnila.

3. Prilagoditev sprednjega dela



Če želite prilagoditi višino sprednjega dela, s priloženim inbusom dvignite ali spustite najlonske vijake, ki se dotikajo profila.

4. Nastavitev zadnjega dela



Če želite prilagoditi višino zadnjega dela, sprostite šestkotno matico, ki zagotavlja nastavljeno višino. Nastavite položaj in zategnite šestiložno matico.

Primerjava vzdolžnega ravnila z diskom:

Žago uporabljajte le, če je ravnilo postavljeno vzporedno z rezilom. **OPOMBA:** Če primerjave v tem poglavju ne pomagajo, preberite poglavje Nastavitev mize: Poravnava mize z ravnilom: Da bi bilo ravnilo poravnano vzporedno z rezilom, mora biti rezilo postavljeno vzporedno z mizo (utori v mizi).

1. Odklopite žago od električnega napajanja!
2. Obrnite ravnilo.
3. Za nastavitev obeh strani uporabite inbus.
4. Nastavite in preverite položaj ravnila.

Opomba: Ni nujno, da je vzporednost ravnila in žaginega lista nastavljena v tovarni. Pred začetkom dela poskrbite za vse možne varnostne ukrepe za primerjavo vzporednosti rezila in ravnila.

2. Pravilnika namestite tako, da imate dostop do nastavitvenih vijakov.

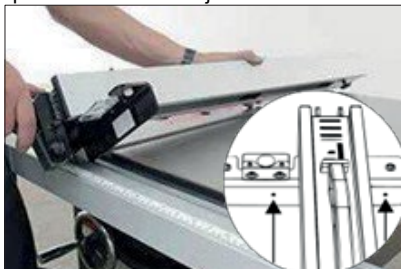

OPOZORILO: PREPRIČAJTE SE, DA ŽAGA NI PRIKLJUČENA NA ELEKTRIČNO OMREŽJE. Obrnite ravnilo navzdol, da vidite črvine za nastavitev najlonskih vodil.

3. S ključem inbus nastavite



Nastavite vijake z inbusom. Nastavite in preverite položaj.

7.2 Nastavitev kotnega ravnila

Kotno ravnilo je mogoče nastaviti od $+60^\circ$ do -60° . Želeni kot rezanja lahko nastavite tako, da sprostite ročaj ravnila in kontrolni vijak na sprednji strani ravnila. V profilu so na voljo zareze za več kotov.

7.3 Prilagoditve tabele

Prilaganje in sestavljanje stranskih mizic:

Za sestavljanje in razstavljanje stranskih mizic sledite spodnjim korakom. S tem boste zagotovili, da bo miza v ravni liniji s stranskimi mizicami. Za sestavljanje sta potrebna dva trdna nosilca in štiri objemke.

1. Odklopite žago od električnega napajanja!
2. Pritrdite objemke z nosilci na mizo.
3. Postavite stransko mizico na podstavek.
4. Prilagodite in pritrdite stransko mizico.

Opomba: Sponke lahko opraskajo površino mize! Med mizo in objemko položite kos tkanine ali mehkega lesa.

2. Pritrdite objemke z nosilci na mizo

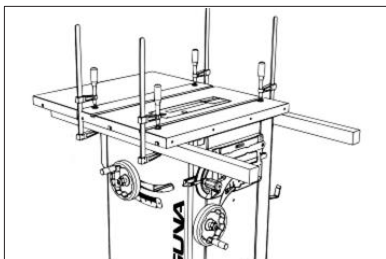

OPOZORILO: PREPRIČAJTE SE, DA ŽAGA NI PRIKLJUČENA NA ELEKTRIČNO OMREŽJE. Na spodnji del mize pritrdite dva lesena nosilca, kot je prikazano na sliki. Uporabite trdne, ravne deske.

3. Postavite stransko mizico na podstavek

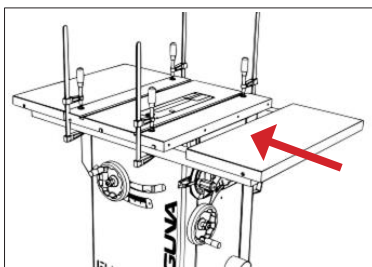

Postavite stransko mizico na nosilce in jo namestite.

4. Prilagodite in namestite

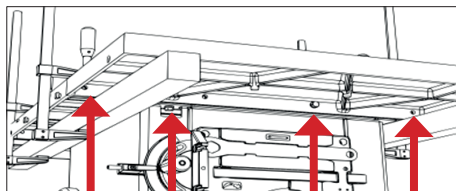

Za namestitev ene stranske mize potrebujete (4) vijake M10 in (4) podložke. Pred zategovanjem vijakov se prepričajte, da je prehod med mizo in stransko mizo v ravnini.

7.4 Nastavitev nagiba in gredi

Prilagoditev mejnih vrednosti nagiba gredi:

Meje nagiba lahko preverite s kotomerom. Če območje nagiba gredi ni med 0 in 45 stopinjami, ga nastavite na naslednji način.

1. Odklopite žago od električnega napajanja!
2. Odstranite pokrov motorja.
3. Odstranite pokrov z držali za dodatno opremo.
4. Poiščite vijake za nastavitev nagiba.
5. Prilagodite po potrebi.
6. Po potrebi prilagodite lestvico in indikator.

Opomba: Tovarniška nastavitev žage določa nagib med 0 in 45 stopinjami v levo. Pri prilagajanju tega razpona lahko pride do stika rezila z vložkom mize. Prilagoditve tega območja se lahko izvajajo le med 0 in 45 stopinjami.

2. Odstranite pokrov motorja

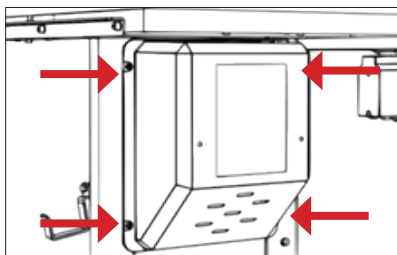

OPOZORILO: PREPRIČAJTE SE, DA ŽAGA NI PRIKLJUČENA NA ELEKTRIČNO OMREŽJE. Za lažji dostop do vijaka za nagib rezila s križnim izvijačem odstranite pokrov motorja. V pokrovu motorja so skupaj 4 vijaki.

3. Odstranite pokrov z nosilci

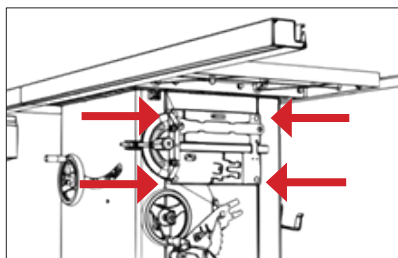

Za lažji dostop do vijaka na desni strani s križnim izvijačem odstranite pokrov z držali za dodatno opremo. Ti vijaki za pokrov nosilcev za dodatno opremo so skupaj 4.

4. Poiščite nagibni vijak

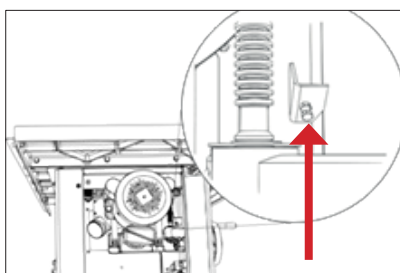

Poiščite vijak za nastavev nagiba. Vijak rahlo privijte, da povečate območje nagiba.

5. Prilagodite po potrebi

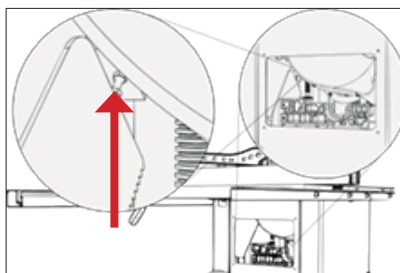

Poiščite vijak za nastavev nagiba. Vijak rahlo privijte, da povečate območje nagiba.

6. Prilagodite lestvico (po potrebi)

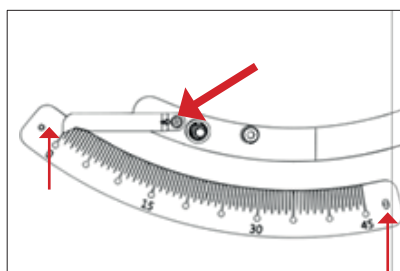

Na podstavku stroja nastavite lestvico in indikator nagiba.

Zamenjava pogonskega jermena:

1. Odklopite žago od električnega napajanja!
2. Odstranite vse namizne vložke in pokrov diska s sesalno cevjo.
3. Odstranite žagin list.
4. Odstranite predal za shranjevanje.
5. Odstranite protiprašni pokrov.
6. Odstranite varnostno ploščo.
7. Spustite gred in odstranite jermen.
8. Izvedite korake v obratnem vrstnem redu in jih ponovno sestavite.

2. Odstranite namizni vložek in pokrov diska s sesanjem

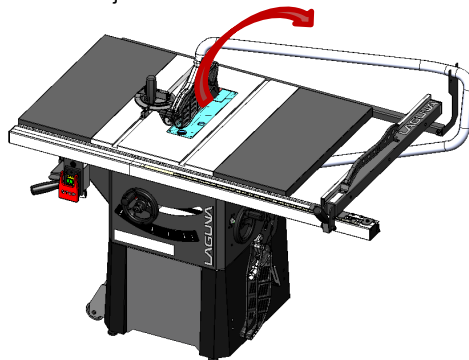

OPOZORILO: PREPRIČAJTE SE, DA ŽAGA NI PRIKLJUČENA NA ELEKTRIČNO OMREŽJE. NE ODSTRANJUJTE MIZE ŽAGE. Brez odstranitve mize lahko enostavno nastavite ali zamenjate jermen.

3. Z odvijanjem matice odstranite žagin list.

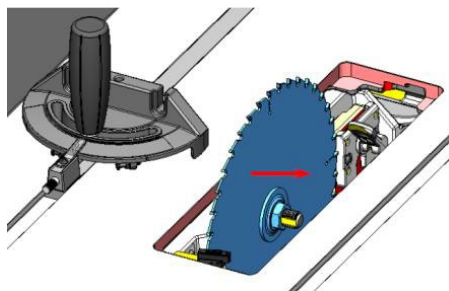

4. Odstranite predal za shranjevanje

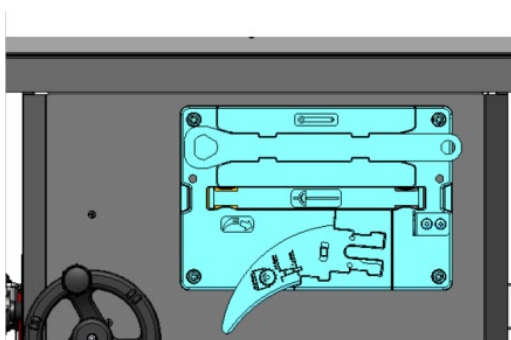

5. Odstranite protiprašni pokrov

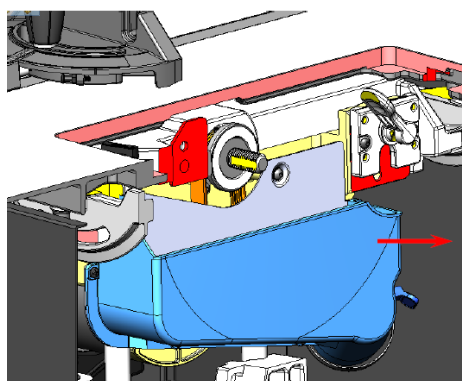

6. Odstranite varnostno ploščo

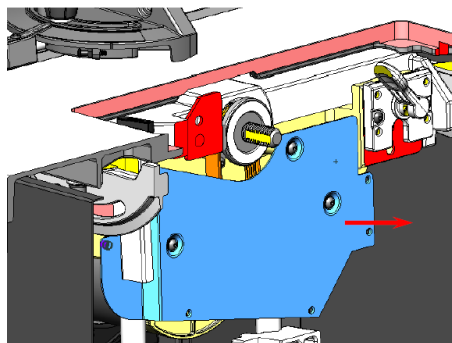

7. Z vrtenjem sprednjega kolesa spustite gred za približno 50 mm (nastavitev višine diska). Odstranite jermen.

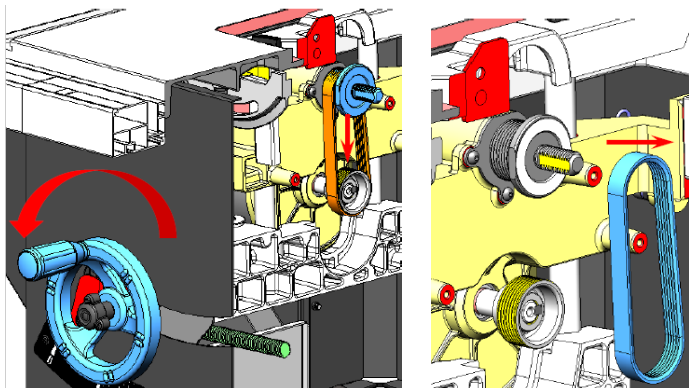

8. Namestite jermen na zgornjo gred in ga poganjajte navzgor, da jermen ne bi izpadel. Zdaj je lažje doseči spodnjo gred. Obračajte gred, da postopoma navlečete jermen na spodnjo gred. Ko je jermen nameščen, storite obratne korake in ga ponovno sestavite.

7.5 Prilagoditev varnostnih elementov

Spremembe mehanizma za pritrditev mešalnega klina in sesanja (varnostni ukrepi):

Odpiralni klin in pokrov diska morata biti za pravilno delovanje natančno poravnana z diskom. Opomba: Če ročice zaklepa klina ni mogoče zakleniti ali če se premika prepočasi, nastavite vijak na zadnji strani zaklepa. Odstraniti boste morali pokrov motorja.

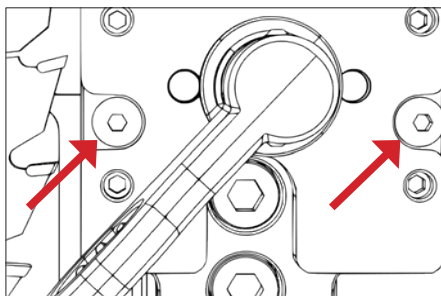

Sprostite sredinska vijaka. Ta dva vijaka držita mehanizem med nastavitvenima vijakoma in gredjo.

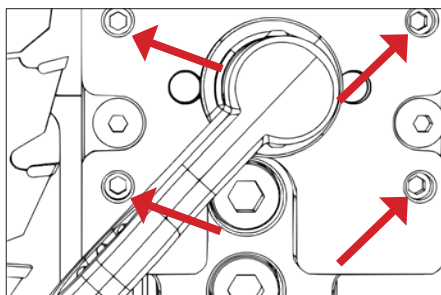

Po potrebi prilagodite nastavitvene vijake in popravite napačno poravnani klin in pokrov diska. Nastavljanje izvajajte postopoma in preverite.

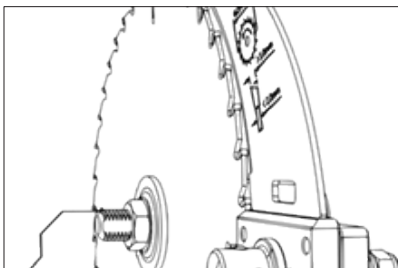

Klin se bo med nastavljanjem rahlo premikal. PRED KAKRŠNIM KOLI DELOM NA ŽAGI PREVERITE VSE SESTAVNE DELE.

Prilagoditve mešalnega klina:

Po zamenjavi diska vedno preverite pravilen položaj odvijajočega klina! Oddaljenost razvijalnega klina od diska mora biti med 3 in 8 mm. Najvišja točka razvijalnega klina mora biti vsaj 2 mm oddaljena od najvišjega zoba žaginega lista. Razvijalni klin mora biti vsaj 0,2 mm debelejši od glavnega lista.

Pred vklopom naprave se prepričajte, da je disk dobro pritrjen!

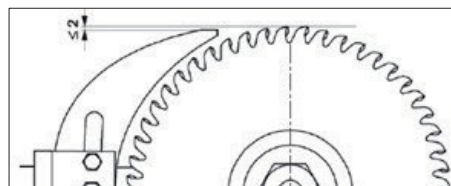
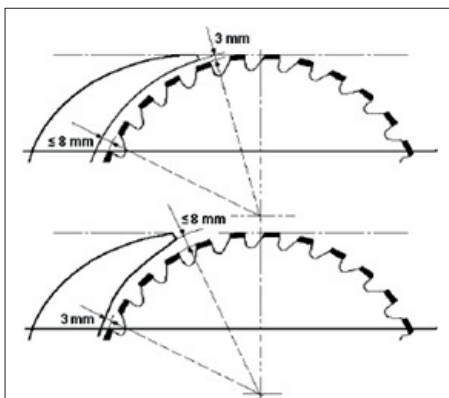

Sesanje:

Na dnu žage je 100 mm sesalni nastavek za priključitev cevi na sesalnik (ni priložen). Upravljevec stroja mora nositi masko proti prahu. 100 mm sesalno cev potisnite na adapter in jo pritrdite s cevno objemko. Prepričajte se, da je cev pravilno pritrjena.



Zahtevani pretok zraka: 934 m³/h
Priporočeni vakuumski tlak: 1500 Pa

Opozorilo: Pred vklopom žage vedno vklopite odsesavanje in obratno, pred izklopom odsesavanja vedno izklopite žago. Za pravilno delovanje mora biti cev tesno zaprta na grlu.

Opomba: Pred odstranjevanjem katerega koli dela žago vedno izklopite.

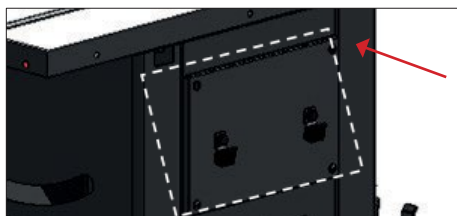

Odstranite stransko ploščo, očistite prah in žagovino.

7.6 Podajalniki materiala

Pri delu uporabljajte podajalnike materiala (slika 2 ni priložena; slika 3 je priložena).

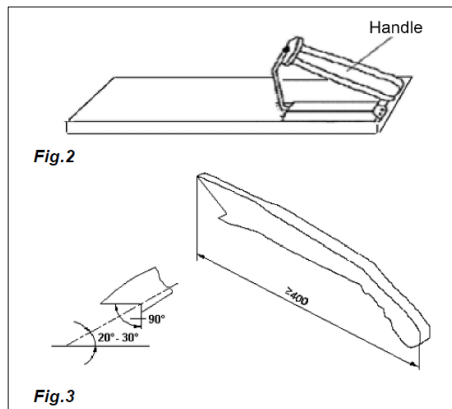

Iz varnostnih razlogov uporabite podajalnik materiala, če je širina rezanega materiala manjša od 120 mm. Podajalnik uporabite pri rezanju tankih delov ali pri pritiskanju dela na ravnilo. Izdelate lahko tudi podajalni blok, glejte sliko 2.

Opomba: Uporabljajte samo pribor za hranjenje, ki ga je dobavil proizvajalec ali je izdelan v skladu z navodili. Krmilni pripomočki vas ščitijo pred stikom z rokami in rezilom.

Opomba: Nikoli ne uporabljajte poškodovanega ali skrajšanega podajalnika. Poškodovani podajalnik lahko počí in vas poškoduje.

8. Vrste kosov

Opomba: Vedno uporabljajte zaščito za oči, respirator in zaščito sluha. Na žagi vedno režite samo les.

8.1 Vzdolžni prerez



Rezanje lesa po dolžini, da bi zmanjšali njegovo širino, se imenuje razpiranje. Za vzdolžno rezanje držite obdelovanec z obema rokama in pritisnite na rez in ravnilo, da zagotovite ravno rezanje.

Nikoli ne izvajajte vzdolžnega reza brez uporabe vzdolžnega ali kotnega ravnila, saj lahko brez njune uporabe obrnete vrste.

Vedno uporabljajte rezilni klin in pokrov rezila. Odrivni klin preprečuje, da bi se rezilo oprijelo obdelovanca, in varuje upravljavca pred povratnimi udarci ali upočasnitvijo delovanja motorja. Pokrov diska ohranja prste na varni razdalji, hkrati pa zmanjšuje količino letečega prahu.

Pri nekaterih delih je morda treba odstraniti rezilni klin in pokrov rezila, vendar ju morate po teh opravilih ponovno namestiti na žago.

Na koncu rezanja les ostane na mizi, se nagne čez konec mize ali pa pristane na tleh (ali na zadnji mizi). Preostanek lesa pustite na mizi in ga odstranite z mize šele po izklopu žage (razen če je dovolj velik, da ga lahko varno poberete).

Če je obdelovanec pretanek, je varneje uporabiti podajalnik, kot pa les premikati ročno. Kupite lahko podajalnik z obdelano protizdršno površino ali pa ga izdelate v svoji delavnici. Pri rezanju zelo tankih ali ozkih obdelovancev priporočamo, da med obdelovancem in ravnilom uporabite manjši kos lesa, ki bolje vodi material v rez.

OPOMBA: Pokrov diska ostane pritrjen na klin in zložen navzdol. Če tega ne storite, lahko pride do hudih poškodb ali smrti.

OPOZORILO: Nikoli se ne približujte vrtečemu se disku z nobenim delom telesa! Po vsakem rezu izklopite žago in počakajte, da se disk popolnoma ustavi, šele nato lahko poberete odrezane dele z mize žage.

8.2 Kotni vzdolžni prerez

Kotni vzdolžni rez se izvede na enak način kot vzdolžni rez, vendar z nagnjenim rezilom. Nagib rezila lahko nastavite od 0° do 45°. Ta rez se najpogosteje uporablja pri rezanju pod kotom ali rezanju poševnih robov.

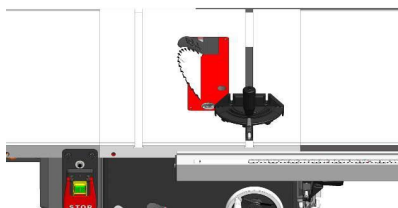

Po nastavitvi kota se prepričajte, da je disk poravnan s pokrovom in odvijalnim klinom.

Umerjanje digitalnega odčitavanja

Korak 1: Nastavite rezilo pravokotno na delovno mizo. Skala kaže 0°, za ponastavitev pritisnite ZERO, prikaže se 0,0.

Korak 2: zavrtite litoželezno kolo za 45°, pritisnite in držite gumb SET.

Korak 3: Medtem ko držite SET, pritisnite in 3 sekunde držite ZERO. Ko gumb ZERO spustite, se prikaže 45°.

8.3 Vzdolžno rezanje manjših obdelovancev

Če je obdelovanec pretanek, ne poskušajte rezati vzdolžno. Pri tej vrsti rezanja morate roke postaviti preblizu rezila, kar lahko pomeni resno nevarnost poškodb. Pri rezanju ožjih obdelovancev priporočamo, da za varno delo uporabite podajalnik.

8.4 Prečni prerez

Prečni rez, s katerim skrajšamo dolžino obdelovanca, se imenuje prečni rez.

Pri manjših ali kvadratnih obdelovancih imate možnost prečnega ali vzdolžnega rezanja. Pri prečnih rezih vedno uporabljajte kotno ravnilo; nikoli ne rezite materiala brez ravnila. Kotno ravnilo lahko uporabite v obeh utorih, vendar večina delavcev uporablja levi utor. Pri rezanju pod kotom (z nagnjenim rezilom) uporabite utor, ki se ne dotika varovala rezila.

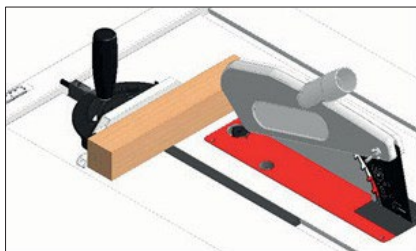

Za prečno rezanje naslonite obdelovanec na kotno ravnilo in pri ugasnjem motorju približajte ravnilo in obdelovanec žaginemu listu, da preverite označen rez proti listu (glejte sliko). Odmaknite ravnilo z obdelovancem od rezila. Spustite pokrov rezila, vklopite žago in opravite rez. Po rezanju odstranite enega ali oba kosa z mize.

Opomba: Pri prečnem rezanju hlodov jih je treba zavarovati pred vrtenjem z ustreznim nastavkom ali držalom in uporabiti ustrezen žagin list.

8.5 Kotni prerez

Gre za enak postopek kot pri navzkrižnem rezu, vendar z nagnjenim rezilom. Po nastavitvi kota se prepričajte, da je rezilo poravnano s pokrovom in odvijajočim klinom.

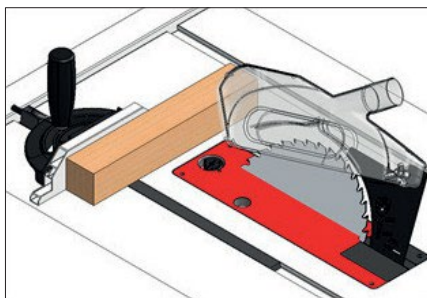

8.6 Poševni rez

Gre za enak postopek kot pri prečnem rezu, le da je kotno ravnilo nastavljeno pod kotom. Obdelovanec trdno držite in ga počasi premikajte v rez.

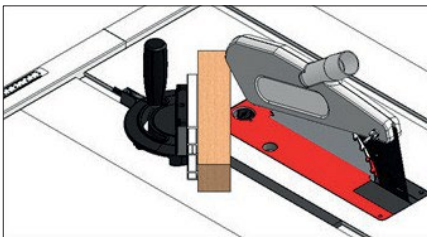

9. Vzdrževanje

Da bi stroji Laguna delovali čim dlje, upoštevajte priporočeno vzdrževanje in naslednja navodila.

Vsak dan preverite naslednje podatke:

- Ohlapni vijaki
- Poškodovan disk
- Poškodovan kopalni klin ali pokrov diska.
- Obrabljene ali poškodovane žice
- Druge poškodbe

Preverite vsak teden:

- Čistost površine mize in T-žlebov
- Čistoča litoželeznih delov
- Čistost vzdolžnega ravnila

Mesečno vzdrževanje

- Očistite in posesajte lesne ostanke iz notranjosti žage in motorja.
- Preverite napetost, poškodbe ali obrabo jermena.

Vsaki 6-12 mesecev:

- Namažite gibljive dele vzmetenja.
- Namažite črveni zobnik.
- Namažite vodilni vijak.
- Namažite zobnike in menjalnik.

9.1 Zemljevid sestavnih delov enote žage

- A. Motor
- B. Sesalni pokrov
- C. Pritrjevanje vzmetenja
- D. Zgornje vzmetenje
- E. Spodnje vzmetenje
- F. Matica na gredi
- G. Prirobnica
- H. Disk
- I. Prenos nagiba
- J. Pretvorba nastavitve višine
- K. Pas
- L. Črveni zobnik
- M. Nagibna plošča
- N. Začetni kondenzator
- O. Kondenzator

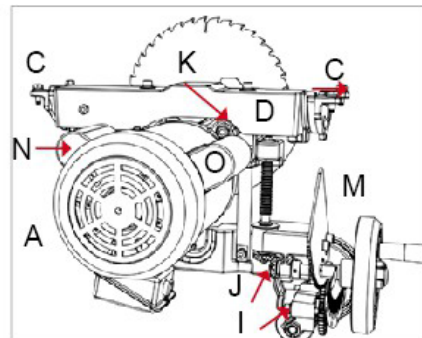
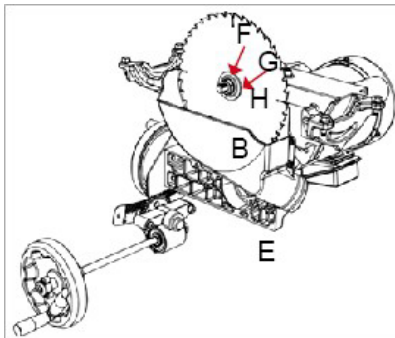

10. Odpravljanje težav

<p>Stroj se ne zažene in odklopnik se sproži</p> <p>Možen vzrok</p> <ol style="list-style-type: none"> 1. Pokvarjen zagonski kondenzator. 2. Motor je napačno ožičen. 3. Napaka v napeljavi. 4. Napaka stikala (Start/Stop). 5. Napaka motorja. 6. Napačen kondenzator. 7. Prekinjen ali okvarjen odklopnik tokokroga. 8. Napačno ali izklopljeno napajanje. 9. Vtičnica je okvarjena ali nepravilno priključena. 	<p>Možne rešitve</p> <ol style="list-style-type: none"> 1. Preizkusite/zamenjajte, če je okvara. 2. Prilagodite napeljavo motorja. 3. Preverite/opravite zlomljene, ohlapne/raztrgane žice. 4. Zamenjajte stikalo. 5. Preizkus/opravilo/zamenjava. 6. Preizkusite/zamenjajte, če je okvara. 7. Zagotovite pravilno velikost odklopnika 8. Prilagodite/zamenjajte šibek odklopnik. 9. Prepričajte se, da je napajalnik vklopljen in ima pravilno napetost. 10. Preizkusite žice in povezave; prilagodite.
<p>Stroj je preglasen in preveč vibrira.</p> <p>Možen vzrok</p> <ol style="list-style-type: none"> 1. zrahljan motor ali sestavni del. 2. Okvara diska. 3. Vzmetenje motorja je zrahljano/lomljeno. 4. Napačna nastavitve stroja. 5. Ohlapna jermenica. 6. Ohlapen ali obrabljen jermen. 7. Ohlapna ali okvarjena jermenica. 8. Poškodovani ležaji gredi. 9. Okvarjeni ležaji motorja. 	<p>Možne rešitve</p> <ol style="list-style-type: none"> 1. Preverite/zamenjajte poškodovane vijake/ matice in jih ponovno privijte s tekočim varovalom vijakov. 2. Zamenjajte valovit/poškodovan disk; ponovno nabrusite dolgočasen disk. 3. Zategnite/zamenjajte. 4. Privijte pritrdilne vijake; premaknite/nastavite stroj. 5. Ponovno zategnite/zamenjajte jermenico gredi. 6. Prilagodite napetost/zamenjajte jermen. 7. Poravnajte/zamenjajte gred, jermenico, nastavitvene vijake in ključ. 8. Zamenjajte ohišje ležaja; zamenjajte gred. 9. Preizkusite z vrtenjem gredi; če je gred zdrgnjena ali ohlapna, je treba zamenjati ležaj.
<p>Stroj se med delovanjem izklopi ali se zdi, da nima dovolj energije.</p> <p>Možen vzrok</p> <ol style="list-style-type: none"> 1. Hitrost podajanja je previsoka. 2. Neprimerno gradivo. 3. Jermen zdrsne na gredi. 4. Okvarjeni ležaji motorja. 5. Napačen kontaktor. 6. Pregret motor. 7. Krivi obdelovanec; napačno poravnano ravnilo. 8. Nezadostna moč stroja za nalogo; napačno rezilo. 9. Okvara kondenzatorja. 10. Pas zdrsne z jermenice. 11. Motor ni pravilno priključen. 12. Napačna vtičnica/vijačnica. 13. Okvara motorja. 	<p>Možne rešitve</p> <ol style="list-style-type: none"> 1. Zmanjšajte hitrost podajanja. 2. Rezanje samo lesa (največja vsebnost vlage 20 %) 3. Zamenjajte zrahljani jermen ali gred. 4. Preizkus/opravilo/zamenjava. 5. Preverite kontakte/pravilno ožičenje. 6. Motor očistite, pustite, da se ohladi, in zmanjšajte število delovnih obremenitev. 7. Izravnajte ali zamenjajte obdelovanec; nastavite ravnilo. 8. Uporabite pravilno rezilo; zmanjšajte hitrost podajanja in višino rezanja. 9. Preizkusite/zamenjajte, če je okvara. 10. Prilagodite napetost jermena/zamenjajte jermen 11. Preizkus/opravilo/zamenjava. 12. Motor pravilno priključite. 13. Preizkus/opravilo/zamenjava.

OPOZORILO:

Ožičenje lahko opravi le usposobljen električar. Vedno se prepričajte, da je stroj ustrezno ozemljen. Vsi izpostavljeni prevodni deli morajo biti povezani z zaščitnim veznim tokokrogom. Zaprite in zaklenite podstavek stroja.

OPOZORILO:

Okoli stroja je treba pustiti dovolj prostora za lažji dostop. Stroj je treba sestaviti in uporabljati v delavnici z dobro osvetlitvijo in prezračevanjem. Končni uporabnik mora na kraju samem zagotoviti opremo za zaščito pred prenapetostjo.

11. Shema napeljave in seznam delov

Električna shema naprave Fusion1 230 V

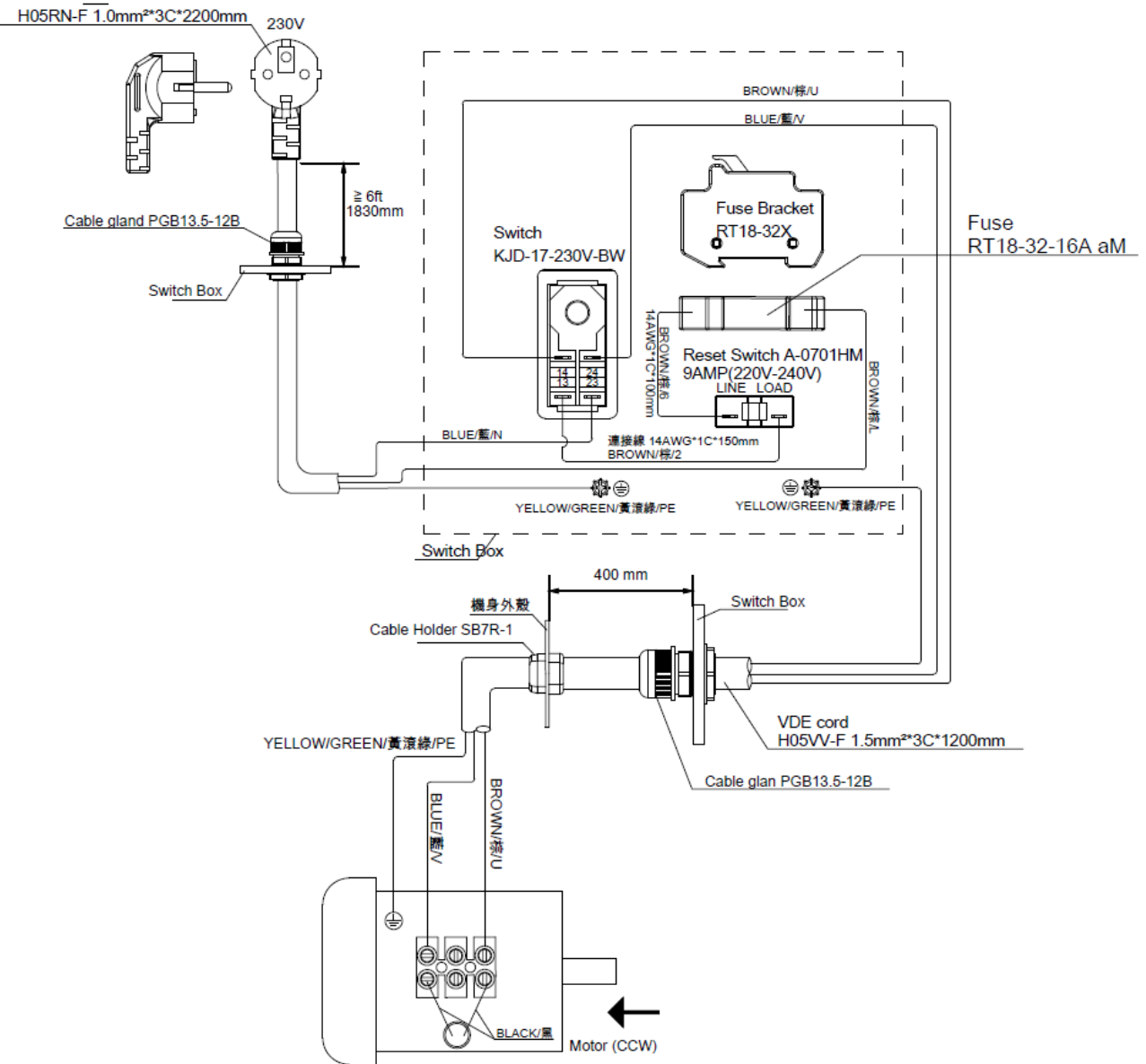

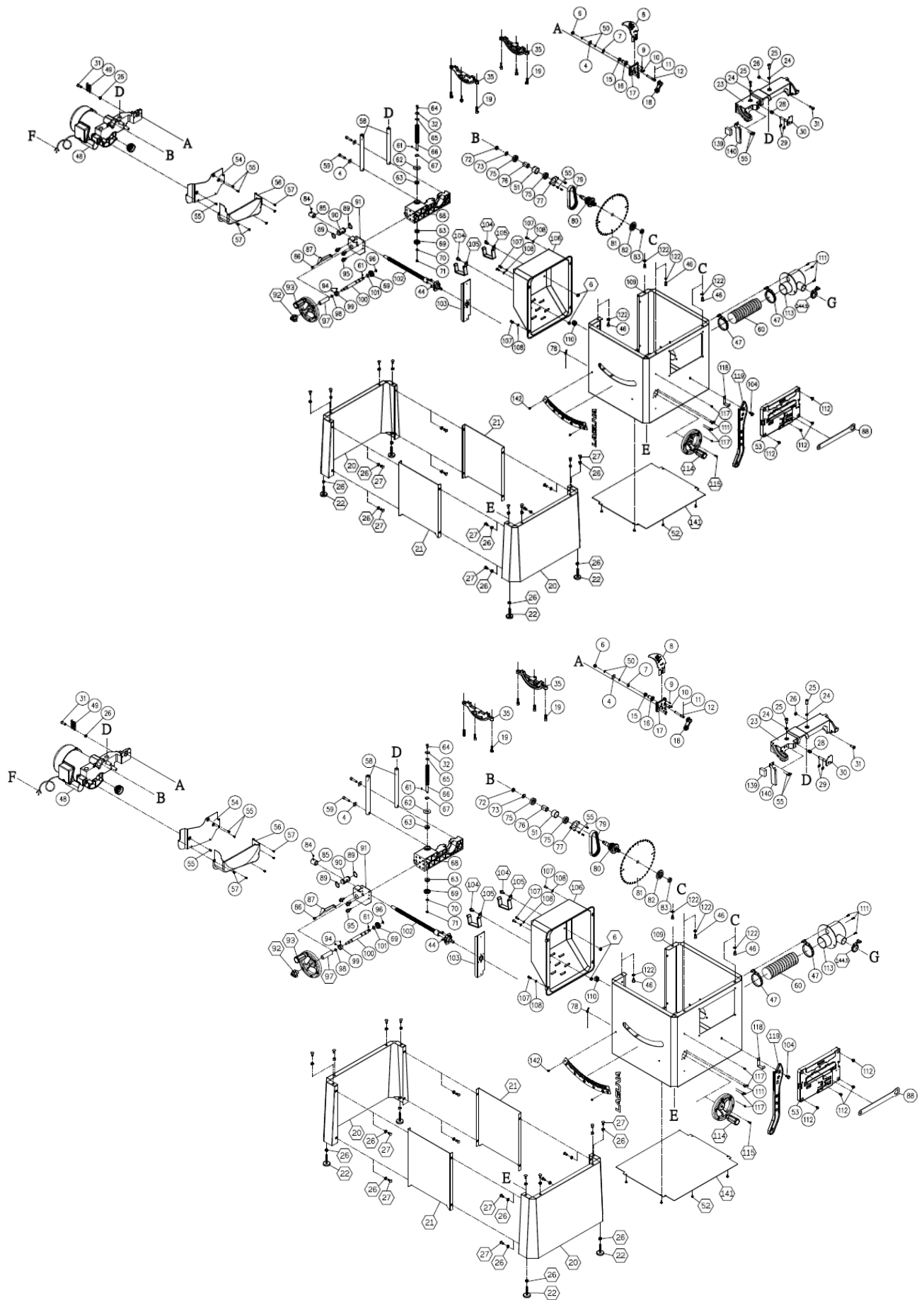

Seznam sestavnih delov

1	925200-000	Fence Assembly	LH (800mm)	1	94	360709-901	Worm Shaft		1
2	924708-000	Blade Guard Assembly	US Type	1	95	001902-109	SET Lock Screw	M6*1.0P*6	2
3	924562-001	Miter Gauge Assembly		1	96	012002-006	Key	4*4*16	1
4	051437-000	Extension Table		2	97	130126-903	Lock Ring		1
5	011001-103	Spring Pin	3*10	1	98	006006-120	Flat Washer	20*10.2±0.1*2±0.1	1
6	924793-000	Table Insert Assembly		1	99	006004-167	Flat Washer	13.5*26*0.8t	1
7	051426-000	Table		1	100	000104-108	Cap Screw	M8*1.25P*25	3
8	006001-049	Flat Washer	8.5*16*2.0t	22	101	361428-901	Shaft		1
9	000003-105	Hex. Screw	M8*1.25P*25	6	102	381463-901	Fix Bushing		1
10	090322-000	Up-down Bracket		1	103	000304-113	Pan Head Screw	M6*1.0P*30	8
11	008006-100	Hex. Nut	M8*1.25P(13B*6.5H)	5	104	174789-000	Motor Cover		1
12	280266-000	Spring		1	105	051135-000	Trunnion Support		2
13	290065-901	Round Head Shoulder Screw		2	106	000003-104	Hex. Screw	M8*1.25P*20	10
14	901215-000	Motor Assembly	1200W*230V*50HZ*-1PH*2P	1	107	174315-904	Arbor Wrench		1
	381257-902	Motor Pulley	50HZ	1	109	000003-115	Hex. Screw	M8*1.25P*55	1
15	006001-069	Flat Washer	10*20*3.0t	1	111	006001-001	Flat Washer	4.3*10*1.0t	2
16	006307-100	Spring Washer	10.2*18.5	1	112	000302-102	Pan Head Screw	M4*0.7P*8	2
17	000004-103	Hex. Screw	M10*1.5P*30	1	113	004001-101	Knob	5/16"-18NC*3/4"	2
18	360863-901	Motor Fixing Shaft		1	114	000003-316	Hex. Screw	M8*1.25P*60	2
19	008308-100	Lock Nut	M10*1.5P(17B*12H)	1	115	250399-615	Wheel		2
20	008306-100	Lock Nut	M8*1.25P(13B*9H)	3	116	006001-022	Flat Washer	6.3*13*1.0t	1
21	010005-000	Retaining Ring	STW-14	1	117	230041-000	Leveling Foot		2
22	130359-903	Bracket for Riving Knife		1	118	170541-904	Slide Shelf		2
23	000104-104	Cap Screw	M8*1.25P*16	2	119	049201-101	Hex. Screw w/Flat Washer	M8*1.25P*16/ (13B*6.5H)	2
24	280259-901	Spring		1					
25	130363-903	Bushing		1	120	175077-000	Side Cover		1
26	110073-000	Bracket for Riving Knife		1	121	001603-102	Round Head Screw w/Washer	M6*1.0P*10/6*13.2*1.0t	2
28	001902-710	SET Lock Screw	M6*1.0P*8	4	122	170965-904	Fix Plate		1
29	000804-106	Round Head Screw	M5*0.8P*16	2	123	250407-615	Worm Shaft Bracket		1
30	361251-905	Pin		1	124	938120-000	Magnetic Switch Assembly	230V(9A)-DRO	1
31	361250-901	Fixing Knob		1	125	043322-000	O-Ring	P11	1
32	110071-000	Lock Handle		1	127	924794-000	36" Rail & Rear Table Assembly		1
33	390040-000	Saw Blade	250mm x 30mm x 40T	1	127.1	924711-000	36" Rail		1
34	130388-000	Sawblade Clamp		1	127.2	924796-000	Rear Table . Leg Assembly		1
35	380205-901	Nut	TW5/8"-12/(in)	1	130	251362-615	Push Sticks		1
36	008302-100	Lock Nut	M5*0.8P(8B*6H)	1	133	040002-000	Hex. Wrench	2.5mm	1
37	002503-101	Round Head Socket Lock Screw	M5*0.8P*12	8	134	040006-000	Hex. Wrench	6mm	1
38	090323-000	Upper Trunnion		1	135	174569-904	Open Wrench	10*13	1
39	008304-100	Lock Nut	M6*1.0P(10B*6H)	8	138	925172-000	Cabinet Assembly		1
40	002601-102	Locking CAP screw	M8*1.25P*20	2	1	175107-000	Cabinet		1
41	174773-000	Fixing Plate		1	2	950848-000	DRO Assembly		1
42	130397-000	Bushing		2	139	023705-011	Strain Relief	PGB13.5-12B	1
43	251398-615	Dust Hood		1	141	230114-906	Hadle		2
44	002002-101	Round Head Phillip Screw	M5*0.8P*8	5	142	000002-101	Hex. Screw	M6*1.0P*12	2
45	251418-615	Adaptor		1	143	006001-033	Flat Washer	6.7*16*1.0t	2
46	174716-019	Arbor Lock Handle		1	144	008603-100	Square Screw	M6*1.0P(10B*5H)	2
47	280260-901	Spring		1	145	012002-005	Key	4*4*12	2
48	010206-000	Retaining Ring	ETW-9	2	154	006701-100	Wave Washer	WW-6	1
49	000303-104	Pan Head Screw	M5*0.8P*12	3	157	006001-137	Flat Washer	5.3*16*1.5t	1
50	042608-000	Clamp	I.D. 60-80mm	2	159	170542-904	Hook		2
51	042620-008	Dust Hose	2.5"(I.D.)*800mm	1	160	002504-102	Round Head Socket Lock Screw	M4*0.7P*6	4
52	008316-200	Lock Nut	M10*1.5P(17B*8H)	1	161	006001-045	Flat Washer	8.5*16*1.0t	1
53	006001-075	Flat Washer	10.3*22*2.0t	1	162	006702-100	Wave Washer	WW-8	2
54	010103-000	Retaining Ring	RTW-35	1	163	174711-000	Fix Plate		2
55	030211-002	Ball Bearing	6003	2	164	453041-040	Power Cord	H07RN-F 1.5mm2*3C*3150mm	1
56	190270-901	Spacer		1					
57	174305-901	Fixed Plate		1	165	000003-102	Hex. Screw	M8*1.25P*16	4
58	014360-000	Poly-V-Belt	139J-7	1	167	200108-000	Sponge		1
59	361351-902	Arbor		1	168	174772-000	Plate		1
60	000002-103	Hex. Screw	M6*1.0P*16	1	169	924854-000	Over Head Guards Assembly	36"	1
61	006001-020	Flat Washer	6.2*20*3.0t	1	1	042620-015	Dust Hose	1.5"(I.D.)*2700mm()	1
62	006007-114	Flat Washer	6.4*16*1.6t	1	2	174887-904	Brace		1
63	361245-901	Lead Screw		1	5	850913-000	Hardware Bag for Over head Guard		1
64	010007-000	Retaining Ring	STW-16	1	.1	042622-003	Clamp	30-45(I.D.)	2
65	012002-003	Key	4*4*8	2	.2	001803-103	CAP Screw w/ Spring Washer	M8*1.25P*25/8.2*13.7	1
66	174324-000	Washer		1	.3	006001-049	Flat Washer	8.5*16*2.0t	1
67	031011-001	Bearing	51100	2	.4	008006-100	Hex. Nut	M8*1.25P(13B*6.5H)	1
68	090324-000	Trunnion Base		1	171	174672-901	Motor Plate		1
69	130257-000	Bevel Gear		2	172	000801-103	Round Head Screw	M6*1.0P*16	1
70	006001-025	Flat Washer	6.4*16*1.0t	1	173	000701-102	Flat Head Hex. Screw	M5*0.8P*10	2
71	008317-300	Lock Nut	M6*1.0P(10B*5H)	1	174	924807-000	Front Rail (L) Assembly		1
72	361246-000	Column		2	176	251358-615	Knob		1
73	002601-108	Locking CAP screw	M8*1.25P*35	2	177	049201-102	Hex. Screw w/Flat Washer	M8*1.25P*12/ (13B*5.5H)	3
74	006305-100	Spring Washer	8.2*15.4	15					
75	006001-078	Flat Washer	10.5*19*1.5t	1	179	130396-000	Bushing		2
76	190273-901	Spacer		1	180	174971-904	Cord Fix Plate	(M6)	1
77	000202-101	SET Screw	M5*0.8P*5	4	181	000304-102	Pan Head Screw	M6*1.0P*10	2
78	051469-000	Worm Gear Plate		1	183	002504-701	Round Head Socket Lock Screw	M4*0.7P*10	1
79	011004-103	Spring Pin	6*25	2	184	006003-199	Flat Washer	4.3*14*2.0t	1
80	175012-156	Pointer		1					
81	002402-101	Round Head Lock Screw w/Washer	M5*0.8P*12/5*10.5*1.0t	1					
82	361429-901	Shaft		1					
83	251455-615	Bushing		1					
84	240061-008	Handwheel	HF-150	2					
85	920703-000	Fixing Knob		2					
86	051470-000	Bracket		1					
88	660229-000	Magetic Ring		1					
89	006706-100	Wave Washer	WW-18	1					
90	006001-203	Flat Washer	18*28*1t	1					
91	010009-000	Retaining Ring	STW-18	1					
93	000104-110	Cap Screw	M8*1.25P*30	2					